

harmony[®]

COMMANDER 3-IN-1 DELUXE CAR SEAT INSTRUCTION MANUAL

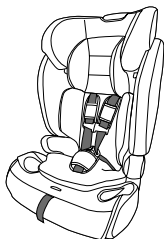

This child restraint is designed for use by children who meet the following requirements:

WITH HARNESS:

Mass: 10 - 29.5 kg (22 - 65 pounds)
Height: 68.6 - 124.5 cm (27 - 49 inches)

WITHOUT HARNESS:

Mass: 18.1 - 50 kg (40 - 110 pounds)
Height: 96.5 - 144.8 cm (38 - 57 inches)

**FAILURE TO PROPERLY USE THIS CHILD RESTRAINT
INCREASES THE RISK OF SERIOUS INJURY OR DEATH
IN A SHARP TURN, SUDDEN STOP OR CRASH.
KEEP INSTRUCTIONS FOR FUTURE USE.**



IF YOU HAVE ANY PROBLEMS, PLEASE DO NOT RETURN THIS PRODUCT TO THE PLACE OF PURCHASE. PLEASE CONTACT HARMONY CUSTOMER SERVICE AT 1-877-306-1001 OR AT CUSTOMERSERVICE@HARMONYJUVENILE.COM

WELCOME TO THE HARMONY FAMILY!

Thank you for choosing the **Harmony® Commander 3-in-1 Deluxe Car Seat**. You have chosen one of the safest and most comfortable options available for your child on the market.

At Harmony, we pride ourselves on bringing the most innovative, feature-rich products to our valued customers. We have designed this child restraint to be safe, comfortable and easy-to-use so that you can have peace of mind knowing your family is well protected.

Although it is not possible to predict if the use of a child restraint will prevent injury or death in the event of a collision, extensive testing has shown that this child restraint, when used properly, can reduce the risk of a child's injury or death in most accidents.

Please take the time to read and understand all the instructions and warnings for this child restraint. The safety of your child depends on the proper installation and use of this child restraint.

**REMEMBER TO ALWAYS BUCKLE UP
AND DRIVE SAFELY!**

Harmony Juvenile Products

Website: www.harmonyjuvenile.com

Mailing Address: **2435 rue Guénette
Montreal, Quebec,
Canada H4R 2E9**

Telephone: **1-877-306-1001**

Contact: customerservice@harmonyjuvenile.com

TABLE OF CONTENTS

Welcome to the Harmony family!	1
Registration information	4
If you need help.....	5
Warnings	5
General warnings	5
Usage warnings	8
Injury warnings	9
Vehicle warnings	10
Certifications.....	11
Airbag warnings	12
Damage warnings	12
Mass and height limitations	13
With built-in harness	14
Without built-in harness	14
Maximum height	15
Parts list	16
Vehicle seating positions	18
Safe vehicle seat belt systems	19
Unsafe vehicle seat belt systems	20
Assembling/disassembling backrest.....	21
Preparing child restraint for use	22
Adjusting harness shoulder straps	22
Adjusting crotch strap position	23
Installing child restraint in harness mode:	
UAS or vehicle seat belt	25
UAS (Universal Anchorage System)	22
Installing with UAS system.....	26
Installing with 3-point lap-and-shoulder vehicle seat belt system.....	27
Using Top Tether.....	28
Installation safety check.....	29
Installing locking clip.....	30
Using child restraint with built-in harness	31
Securing child in child restraint	32
Removing child from child restraint	33
Using child restraint in booster mode (without internal harness).....	34
Removing/installing harness	34

Preparing booster seat for use	35
Securing child and booster seat in vehicle	36
Installation - booster with backrest	38
Installation - booster without backrest	39
Installing/removing shoulder belt safety guide.....	40
Using shoulder belt safety guide.....	41
Entanglement with vehicle seat belt	41
Aircraft installation	42
Instruction manual storage	43
Removing/installing fabric seat cover	44
Care and maintenance	47
Warranty	48

REGISTRATION INFORMATION

REGISTER YOUR CHILD RESTRAINT TODAY! Child restraints could be recalled for safety reasons. You must register this restraint to be reached in a recall, and to be eligible to receive replacement parts while under warranty.

The model number, serial number and manufacturing date can be found on a label on the underside of the child restraint base.

Visit www.harmonyjuvenile.com/register to register your child restraint online, mail-in the registration card or send your name, address, the restraint's model number, manufacturing date and date of purchase to:

**Harmony Juvenile Products
2435 rue Guénette
Montreal, Quebec, H4R 2E9, Canada**

or call: **1-877-306-1001**

or register online:

<http://www.harmonyjuvenile.com/register>

For recall information, any questions you may have, or to make a change of address or contact information, please call Customer Service at 1-877-306-1001 or email customerservice@harmonyjuvenile.com.

**PLEASE DO NOT SEND IN YOUR
REGISTRATION CARD IF YOU HAVE
REGISTERED YOUR RESTRAINT ONLINE.**

IF YOU NEED HELP

Please fill in the information below for future reference. The model number and manufacturing date can be found on a label on the underside of the child restraint.

Model Number: _____

Manufacture Date: _____

Date of Purchase: _____

Our Customer Service Department is standing by to help you with any questions or concerns you may have regarding installation, use, care and/or parts. Please have your product's model number and manufacturing date available when contacting us.

WARNINGS

GENERAL WARNINGS



WARNING!

The safety of your child and the effectiveness of this child restraint depend on:

1. **Selecting a suitable location** for the child restraint in your vehicle.
2. **Properly routing the UAS or vehicle seat belt.**
3. **Properly securing both your child and the child restraint in the vehicle** using the harness system, or a seat belt designed to restrain both the child restraint and your child. Many seat belts are **NOT** safe to use with this child restraint. Please review the sections "Safe/Unsafe vehicle seat belt systems" carefully. If in doubt about installing this child restraint, consult the vehicle owner's manual or call the Harmony Customer Service Department.

WARNING!

FAILURE TO PROPERLY READ, FOLLOW AND USE THESE INSTRUCTIONS AND THE CHILD RESTRAINT LABELS INCREASES THE RISK OF SERIOUS INJURY OR DEATH IN A SHARP TURN, SUDDEN STOP OR CRASH. Your child's safety depends on the proper installation and use of this child restraint. Even if this child restraint seems easy to install and use on your own, it is **VERY IMPORTANT** to read and understand these instructions and the vehicle owner's manual.

Follow all labels on this child restraint and in these written instructions. **DO NOT INSTALL OR USE THIS CHILD RESTRAINT UNTIL YOU READ AND UNDERSTAND THE INSTRUCTIONS IN THIS MANUAL AND IN YOUR VEHICLE OWNER'S MANUAL.**

NO CHILD RESTRAINT CAN GUARANTEE PROTECTION WHEN THE VEHICLE IS SERIOUSLY IMPACTED. However, when correctly installed, a child restraint will substantially improve the chances for survival and reduce the risk of serious injury in most crashes.

Carefully follow the instructions in this manual and in your vehicle owner's manual. If there is a discrepancy between the two, the vehicle owner's manual must take precedence with regards to UAS, seat belts, top tethers and/or airbags.

- ! USE THIS CHILD RESTRAINT FORWARD-FACING ONLY.**
- ! DO NOT USE THIS CHILD RESTRAINT** without properly assembling it.
- ! DO NOT** allow children to play with this child restraint.
- ! NEVER** leave children alone in a vehicle under any circumstance.
- !** It is recommended that children are not left in their child restraint system unattended.
- !** Set a good example by **ALWAYS** wearing your seat

belt. Make it a firm rule that the vehicle does not move until everyone is buckled up. **MAKE NO EXCEPTIONS.**

- ! Harmony Juvenile Products advises against loaning or passing along a child restraint. **DO NOT USE A SECOND-HAND CHILD RESTRAINT** or a child restraint whose history you do not know.
- ! To prevent injury due to deterioration, hidden damage, etc., discontinue use of this child restraint if it is older than **SEVEN (7) YEARS**. There is an expiry date for use of this child restraint indicated on the underside of the child restraint base. **STOP USING THE CHILD RESTRAINT AND THROW IT AWAY** after the date indicated. Please dispose of the unit in a way others cannot reuse it (e.g. use a dark trash bag, do not sell to a thrift shop or in a garage sale, etc.).
- ! Store the child restraint in a safe place when not in use. **DO NOT** place heavy objects on top of the child restraint while in storage.
- ! **DO NOT** remove any stickers or warnings as they contain important information.

WARNING!

! ALWAYS ASSIST YOUR CHILD WHEN GETTING INTO AND OUT OF THE CHILD RESTRAINT.

! NEVER LET YOUR CHILD LEAN ON THE ARMREST WHEN GETTING INTO OR EXITING THE CHILD RESTRAINT TO PREVENT THE SEAT FROM TIPPING.

! ENSURE THAT THE CHILD RESTRAINT IS LEVEL, STABLE AND DOES NOT ROCK SIDE-TO-SIDE. IF THE CHILD RESTRAINT IS NOT STABLE, TRY ANOTHER SEATING LOCATION.

! DO NOT ADD ANYTHING BEHIND OR UNDER THE CHILD RESTRAINT.



Harmony Juvenile Products recommends keeping your child in a forward-facing car seat with a harness until they reach the top height or mass limit allowed by your car seat's manufacturer. Once your child outgrows the forward-facing car seat with a harness, it's time to travel in a booster seat, but still in the back seat.

Transport Canada recommends that children under the age of 13 years be placed in the back seat of the vehicle and away from active front airbags.

According to accident statistics, **CHILDREN ARE SAFER WHEN PROPERLY RESTRAINED IN THE REAR SEATING POSITIONS THAN IN THE FRONT SEATING POSITION. THE SAFEST POSITION BEING THE CENTER IN THE EVENT OF A POSSIBLE SIDE IMPACT COLLISION.**

Please study the section "Vehicle seating positions".

Many local police and fire departments frequently hold safety inspection events to ensure that child restraints are properly installed. Please contact your local emergency services department to see if and when they offer this service.

! THE TOP TETHER MUST ALWAYS BE USED WHEN USING THIS CHILD RESTRAINT WITH HARNESS.

Failure to use the vehicle seat belt **AND** top tether, or UAS **AND** top tether, or to adjust it properly can result in your child striking the vehicle's interior in a sharp turn, sudden stop or crash, which may result in serious injury or death.

! DO NOT use any load bearing contact points other than those described in the instructions and marked in the child restraint.

! DO NOT allow others to install or use this child restraint unless they read and understand all the instructions and labels.

! DO NOT GIVE THIS CHILD RESTRAINT to someone else without also giving them this instruction manual. Additional instruction manuals can be downloaded directly from www.harmonyjuvenile.com.

! To ensure proper child restraint use, keep and store this instruction manual and refer to it when necessary.

! DO NOT LEAVE A CHILD RESTRAINT UNSECURED IN YOUR VEHICLE. In a collision, sharp turn or sudden stop, an unsecured child restraint can injure other occupants. Remove it or make sure that it is securely attached with the vehicle seat belt **AND** top tether, or UAS **AND** top tether, even when not in use. If not using UAS and/or top tether, make sure UAS and top tether connectors are properly stored on back of the child restraint **1**.

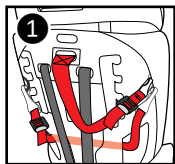

INJURY WARNINGS

! INJURIES MAY OCCUR EVEN IF YOU ARE NOT IN A CRASH if the child restraint is not properly installed or if your child is not properly secured in the child restraint.

! The rigid items and plastic parts of a child restraint shall be so located and installed that they are not

liable, during everyday use of the vehicle, to become trapped by a movable seat or in a door of the vehicle.

- ! **DO NOT** leave folding vehicle seats unlatched. In the event of a sharp turn, sudden stop or crash, a loose seat back could prevent the child restraint from protecting the child as well as it should.
- ! The vehicle front seat headrest that the child faces while in the child restraint should be in its lowest position. **ENSURE** that the back of the vehicle seat facing the child is completely padded with no hard or potentially harmful objects.
- ! It is recommended that any luggage or other loose objects liable to cause injuries in the event of a collision shall be properly secured. In the event of a sharp turn, sudden stop or crash, loose objects will keep moving, potentially causing serious injuries.
- ! The child restraint shall not be used without the cover. It **MUST** always be used with the fabric cover provided by the manufacturer.
- ! The seat cover should not be replaced with any other than the one recommended by the manufacturer.
- ! **PARTS OF THE CHILD RESTRAINT COULD BECOME HOT ENOUGH TO BURN THE CHILD IF LEFT IN THE SUN.** Contact with these parts can injure your child. **ALWAYS** touch the surface of any metal or plastic parts before putting your child in the child restraint. Cover the child restraint with a towel or blanket when the vehicle is parked in direct sunlight. **KEEP AWAY FROM SUNLIGHT, OTHERWISE IT MAY BE TOO HOT FOR THE CHILD'S SKIN.**

VEHICLE WARNINGS

- ! Use **ONLY** the vehicle's 3-point lap-and-shoulder belt system when restraining a child in this child restraint. **DO NOT** use this child restraint with 2-point vehicle belts (lap-belt only or shoulder-belt only). Your child would be seriously injured in the event of a crash.

- ! **DO NOT** use this child restraint with unsafe vehicle seat belts listed in section “Unsafe vehicle seat belt systems” of this manual.
- ! **DO NOT** use this child restraint if it can’t be properly installed. It is possible that your vehicle has no suitable seating position for this child restraint due to seat belt type, airbag system and/or lack of location of a tether strap anchor. Read and follow these instructions, and your vehicle owner’s manual carefully.
- ! **NEVER** attach two UAS lower connectors to the same anchor point.

CERTIFICATIONS

This child restraint conforms to the *Canadian Motor Vehicle Safety Standards (CMVSS) 213 and 213.2* and **IS CERTIFIED** for use in the following classes of vehicles **ONLY**: multi-purpose passenger vehicles, passenger cars, and trucks. Harmony Juvenile Products has also validated compliance through independent laboratory testing.

WHEN USED WITH HARNESS SYSTEM: This child restraint conforms to *Canada Motor Vehicle Safety Standards (CMVSS) 213* and **IS CERTIFIED** for use in passenger motor vehicles and aircraft.

WHEN USED WITHOUT HARNESS SYSTEM: This child restraint (booster seat) conforms to *Canada Motor Vehicle Safety Standards (CMVSS) 213.2* and **IS CERTIFIED** for use in passenger motor vehicles only. This child restraint is **NOT CERTIFIED** for aircraft use when used as a booster **WITHOUT** the harness.

! Only suitable for use in the listed vehicles fitted with 3-point with retractor safety-belts.

This child restraint must **NOT** be used in homes, boats, buses, motorcycles, motor homes, or any other vehicles that have non-forward-facing seats, missing seat belts, or whose seat belts do not meet the requirements of this child restraint.

This child restraint is compatible with vehicle child restraint **Universal Anchorage Systems (UAS)**.

AIRBAG WARNINGS

! NEVER PLACE THIS CHILD RESTRAINT IN A VEHICLE SEATING LOCATION THAT HAS AN ACTIVE FRONTAL AIRBAG. An inflating airbag may cause serious injury or death. Refer to your vehicle owner's manual for information about airbags and child restraint installation.

This child restraint may be used in a rear seating position equipped with side impact airbags providing they are:

- Roof mounted;
- "Curtain" type deployment;
- Will **NOT** interfere with, impact or in any way reposition the child restraint when inflated.

! If a vehicle's front seat location must be used, **ALWAYS** disable the airbag. Failure to disable the airbag system can result in serious injury or death. Follow the vehicle owner's manual for instructions on disabling the front airbag system.

Please refer to your vehicle owner's manual for airbag type, and for appropriate use with child restraints.

DAMAGE WARNINGS

! It is recommended that the device should be changed when it has been subject to violent stresses in an accident.

! DO NOT USE A CHILD RESTRAINT THAT HAS BEEN IN AN ACCIDENT OF ANY KIND. An accident can cause damage to the child restraint that you cannot see.

! DO NOT use this child restraint if it is damaged in any way or has missing parts.

! NEVER use a cut, frayed or damaged vehicle seat belt, UAS belt, or harness.

! DO NOT tamper with or modify the child restraint, including the buckles, harness system or UAS, for any reason. Any unauthorized alterations or additions to the device without

the approval of the Type Approval Authority can cause serious injury or death in a sharp turn, sudden stop, or crash.

- ! **DO NOT** use anything to raise the child restraint off the vehicle seat. Untested modifications, such as adding extra padding, could affect the safety of the child restraint and result in serious injury or death in a crash.
- ! **DO NOT, EXCEPT AS DESCRIBED IN THESE INSTRUCTIONS, MODIFY YOUR CHILD RESTRAINT, DISASSEMBLE ANY PART OR CHANGE THE WAY THE VEHICLE SEAT BELTS OR UAS ARE USED.** This includes any accessories or parts by other manufacturers as non-tested accessories can affect the safety of the child restraint.

MASS AND HEIGHT LIMITATIONS



WARNING!

THIS CHILD RESTRAINT HAS DIFFERENCES IN INSTALLATION AND USAGE DEPENDING ON THE MASS AND HEIGHT OF YOUR CHILD. FAILURE TO USE THIS CHILD RESTRAINT WITHIN THESE GUIDELINES MAY INCREASE THE RISK OF SERIOUS INJURY OR DEATH.

- ! **WARNING:** Verify your child's height and mass frequently. **DO NOT** guess before choosing the proper setup for your child.

FOR MAXIMUM SAFETY:

If child is between 10 - 29.5 kg (22 - 65 pounds) and shoulders are below the upper harness slots, Harmony Juvenile Products advises that your child remains in a 5-point harness or high-back booster for as long as possible.

Harmony Juvenile Products recommends that you **ALWAYS** confirm provincial laws with local authorities. Laws vary from province to province regarding minimum/maximum child restraint requirements for age, mass and height.

WITH BUILT-IN HARNESS

To use this child restraint, your child **MUST MEET ALL** of the following requirements:

- **Mass:** Between 10 - 29.5 kg (22 - 65 pounds).
- **Height:** Between 68.6 - 124.5 cm (27 - 49 inches).
- **Age:** At least one (1) year old.
- Shoulders are **BELOW** top harness slots **1**.
- Child's ears **MUST BE BELOW** top of the headrest. If tops of ears are above the top of the headrest at its maximum height, the child is too large for the child restraint **2**.

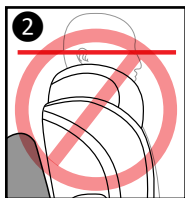
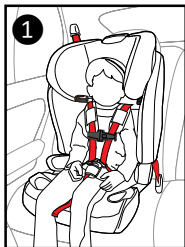

WITHOUT BUILT-IN HARNESS

To use this booster seat, your child **MUST MEET ALL** of the following requirements:

- **Mass:** Between 18.1 - 50 kg (40 - 110 pounds).
- **Height:** Between 96.5 - 144.8 cm (38 - 57 inches).
- **Age:** At least four (4) years old.
- Shoulder belt **MUST** lie across the **MIDDLE** of the child's shoulder and chest **1**, and lap portion **MUST** be positioned low across child's hips **2**.

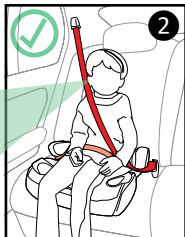
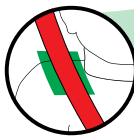
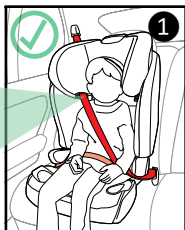

- Child's ears **MUST BE BELOW** the top of the booster seat (with backrest) ③ or the top of the vehicle seat back/vehicle headrest (without backrest) ④. If tops of ears are above the top of the booster seat or vehicle seat back/vehicle headrest, child is too large for the booster seat.

MAXIMUM HEIGHT

WARNING!

With Back Support: Child is too tall when top of ears (mid-point of child's head) are above the top of the child restraint/booster seat headrest at its maximum height.

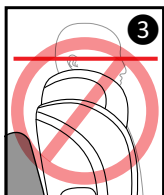

Without Back Support: Child is too tall when top of ears (mid-point of child's head) are above the top of the vehicle seat back or the top of the vehicle headrest.



PARTS LIST

- A. **Headrest fabric cover** (*pre-Installed*)
- B. **Backrest fabric cover** (*pre-Installed*)
- C. **Base fabric cover** (*pre-Installed*)
- D. **Shoulder belt guides**
- E. **Harness straps, buckle and clips**
- F. **Chest clip**
- G. **Shoulder pads**
- H. **Crotch strap and pad**
- I. **Head insert cushion** (*when applicable*)
- J. **Body insert cushion** (*when applicable*)
- K. **1-hand headrest height adjustment handle**
(*behind headrest*)
- L. **Integrated cup holders**
- M. **Harness metal adjustment button**
(*above strap*)
- N. **Up-front harness adjustment strap**
- O. **Top Tether**
- P. **“UAS” system**
- Q. **Harness splitter plate**
- R. **UAS storage loops**
- S. **Locking clip**
- T. **Shoulder Belt Safety Guide**
(*for Backless Booster mode*)
- U. **Instruction manual storage pocket**
(*under fabric*)

TO PURCHASE REPLACEMENT PARTS:

In Canada or the United States, please contact us at
customerservice@harmonyjuvenile.com
or by calling 1-877-306-1001.



IF YOU HAVE ANY PROBLEMS, PLEASE DO NOT RETURN THIS PRODUCT TO THE PLACE OF PURCHASE. PLEASE CONTACT HARMONY CUSTOMER SERVICE AT 1-877-306-1001 OR AT [CUSTOMERSERVICE@HARMONYJUVENILE.COM](mailto:customerservice@harmonyjuvenile.com)

PARTS LIST

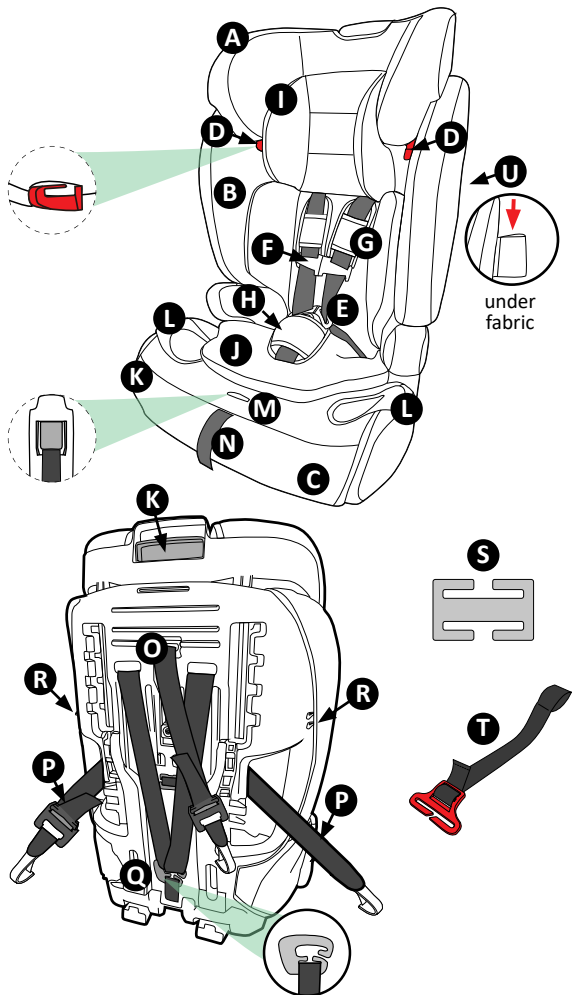

VEHICLE SEATING POSITIONS

WARNING!

FAILURE TO PROPERLY SECURE YOUR CHILD AND THE CHILD RESTRAINT IN YOUR VEHICLE INCREASES THE RISK OF SERIOUS INJURY OR DEATH IN THE EVENT OF A SHARP TURN, SUDDEN STOP OR CRASH.

WARNING!

IMPROPER PLACEMENT OF THE CHILD RESTRAINT INCREASES THE RISK OF SERIOUS INJURY OR DEATH. Some seating positions in your vehicle may **NOT** be safe for this child restraint. Some vehicles have **NO** seating positions which are compatible with this child restraint due to seating surface, seat belt type and/or airbag system. Read and follow these instructions, and your vehicle owner's manual carefully.

WARNING!

Children aged 13 and under **MUST** ride in the rear seats, away from front airbags. The only exception is if the airbags are turned off. When using a child restraint in a vehicle with active airbags, refer to the vehicle owner's manual for additional installation instructions and precautions. For rear seat installation, adjust the front seat forward enough to ensure the child's feet do not hit the backrest of the front seat.



WARNING!

Only use this child restraint in forward-facing vehicle seats. Side-facing or rear-facing seats in vans, station wagons or trucks **CANNOT** be used.

THE VEHICLE SEAT MUST FACE FORWARD. DO NOT use the child restraint with the following vehicle seats:

- Seats which face sides of vehicle.
- Seats which face rear of vehicle.
- Rear seats of small extended cab pickup trucks.



- The front of the child restraint **MUST NOT** hang over the edge of the vehicle seat by more than 5 cm (2 inches).

Refer to the vehicle owner's manual for child restraint installation instructions for your specific vehicle.

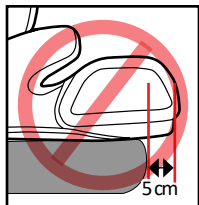

! DO NOT use this child restraint in a seating position where the vehicle seat belt or seat belt buckle is not easily accessible with the child restraint secured in place.

SAFE VEHICLE SEAT BELT SYSTEMS

WARNING!

SEAT BELTS DIFFER FROM VEHICLE TO VEHICLE AND FROM SEATING LOCATION TO SEATING LOCATION WITHIN THE SAME VEHICLE. NOT ALL VEHICLE SEAT BELTS CAN BE USED WITH THIS CHILD RESTRAINT.

You must determine if your vehicle's seat belts are compatible for use with this child restraint. If you are unsure, consult your vehicle owner's manual or call Harmony Juvenile Products.

! This child restraint is suitable for use in the listed vehicles fitted with 3-point with retractor safety-belts (lap-and-shoulder).

Review your vehicle owner's manual for vehicle seat belt use with child restraints.

UNSAFE VEHICLE SEAT BELT SYSTEMS

This child restraint can be installed properly using **MOST** vehicle 3-point lap-and-shoulder seat belts. However, some vehicle seat belts are not safe to use as their anchoring points for the lap belt may not allow for a secure installation. **NEVER** use any unsafe vehicle seat belt systems.

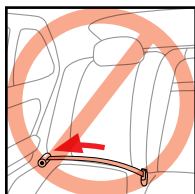

DO NOT USE ANY OF THE FOLLOWING VEHICLE SEAT BELT SYSTEMS WITH THIS CHILD RESTRAINT:

! NEVER use a lap-only belt.

! NEVER use a seat belt that does not lock in the event of a sharp turn, sudden stop, or crash.

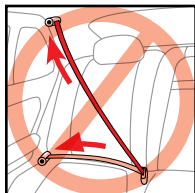

! NEVER use a cut, frayed or damaged vehicle seat belt.

! NEVER use motor driven automatic seat belts.

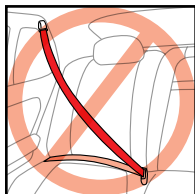

! NEVER use a vehicle seat belt system where the lap and shoulder belts have independent retractors.

! NEVER use a vehicle seat belt system with top or bottom anchorage points attached to the door in any way.

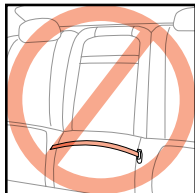

! NEVER use lap belts whose anchor points are forward of the seat crease.

! NEVER use a seat belt system whose anchor points allow the child restraint to slide from side to side when buckled in.

ASSEMBLING/DISASSEMBLING BACKREST

1. Insert 'U-Shape' plastic hooks on bottom of backrest into the corresponding bars on seat base **1**. Apply a small amount of force to gently lock the hooks onto base **2**.

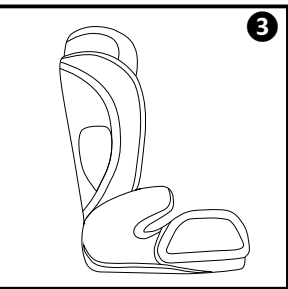
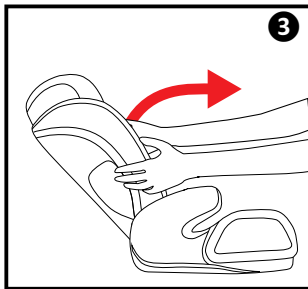
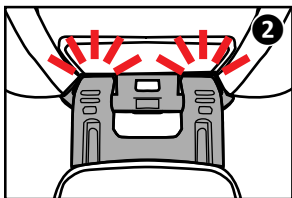
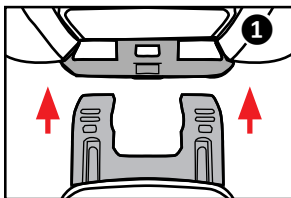

2. While holding down seat base, slowly swing the backrest upwards, whereby locking the backrest into place **3**.

! ENSURE that the backrest is installed in an upright position.

3. To remove backrest, repeat previous steps in reverse order.

PREPARING CHILD RESTRAINT FOR USE

WARNING!

INCORRECT USE OF THE HARNESS SYSTEM IS THE MOST COMMON MISTAKE PEOPLE MAKE. IT IS VERY IMPORTANT TO READ, UNDERSTAND AND FOLLOW ALL INSTRUCTIONS AND WARNINGS. DO NOT MISTAKE COMFORT FOR SAFETY. THE HARNESS SYSTEM MUST BE SNUGLY ADJUSTED AT ALL TIMES.

! WARNING: The shoulder harness must be **EVEN OR SLIGHTLY ABOVE** the child's shoulders **1**. If the upper most harness position is below the child's shoulders, **DO NOT** use this child restraint with harness.

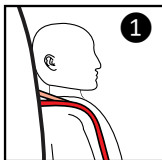

! ENSURE the harness height is correct for your child's size. **VERIFY OFTEN.**

! WARNING: **DO NOT** use this child restraint if the midpoint of your child's head is above the top of the child restraint's headrest at its maximum height **2**.

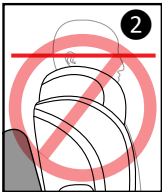

ADJUSTING HARNESS SHOULDER STRAPS

1. Loosen harness system by pushing the up-front harness metal adjustment button at the front of the seat **JUST ABOVE** the adjustment strap (under the fabric) **1** and by simultaneously pulling the chest harness straps towards you **2**.

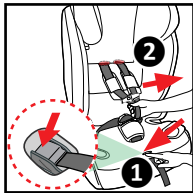

2. Have your child sit in the child restraint with their back flat against the backrest.

3. Your child restraint has six (6) headrest height adjustments. Use one hand to squeeze the headrest height adjustment handle found on the rear of the headrest ③ while simultaneously pulling the headrest up or down to the desired height with the other hand.

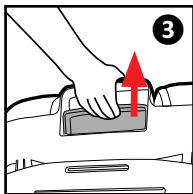

4. Adjust headrest height so that the harness straps **MUST** be in the height position **EVEN** with or **JUST ABOVE** the shoulders ④.

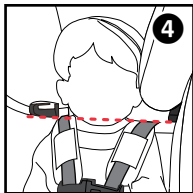

5. Release the button and listen for a 'click' to make sure harness is locked in place.

! WARNING: To ensure headrest is locked in position, gently push down on headrest.

WARNING!

FAILURE TO ADJUST THE HARNESS STRAPS CORRECTLY COULD RESULT IN SERIOUS INJURY OR DEATH.

ADJUSTING CROTCH STRAP POSITION

The crotch strap has two (2) positions.

1. Access the metal plate from the underside of the seat base ①.
2. Turn the metal plate so that it can slide through the opening in the plastic base ②. Continue to thread the crotch strap through the plastic base and completely remove it ③. Move crotch strap into desired position and reinstall.

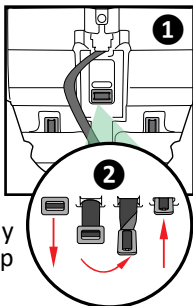

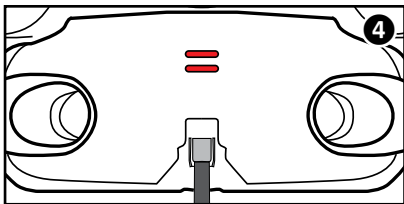
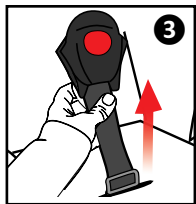

3. Thread the crotch strap through the plastic base to the desired slot position **4**.

! ENSURE that the strap is **COMPLETELY** in the desired slot and the harness strap is **NOT** twisted. Gently pull upwards to ensure it is firmly in place.

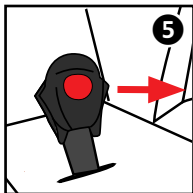

! ENSURE that the buckle is facing **FORWARD** **5**.

WARNING!

FAILURE TO REINSTALL THE CROTCH STRAP CORRECTLY COULD RESULT IN SERIOUS INJURY OR DEATH.

REMEMBER to check the shoulder straps and crotch strap position frequently and move them to the next position when necessary. The harness straps **MUST** be in the height position **EVEN WITH** or **JUST ABOVE** the shoulders, and the crotch strap **MUST** be in the slot at or immediately in front of your child. The shoulder pads and crotch pads are optional and are not a safety feature.

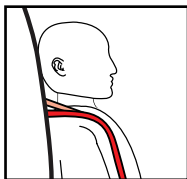

TIP: For children over 18.1 kg (40 pounds), requiring more harness length, remove body insert cushion (if applicable).

INSTALLING CHILD RESTRAINT IN HARNESS MODE: UAS OR VEHICLE SEAT BELT

You can install the child restraint using **EITHER** the UAS or vehicle seat belt.

UAS: The lower **U**niversal **A**nchorage **S**ystem (**UAS**) is used for installing the child restraint **WITHOUT** using the vehicle seat belts.

! The UAS can **ONLY** be used if your vehicle has the UAS anchors installed and designated UAS seating positions. Check your vehicle owner's manual to see which seating positions may be equipped with UAS.

Vehicle Seat Belts: If UAS is not an option, you **MUST** use the vehicle's lap-and-shoulder belt to install the child restraint in your vehicle.

UAS (UNIVERSAL ANCHORAGE SYSTEM)

If your vehicle is equipped with UAS, the vehicle UAS anchorage points may be visible at the seat crease. If not visible, they may be marked with this symbol.



Check your vehicle owner's manual for your vehicle's exact UAS locations, anchor identifications and usage requirements for use with a child restraint.

! Use vehicle belt (**NOT** UAS connectors) for installations with children weighing more than 22.68 kg (50 pounds).

Top Tether anchors points



Vehicle seat crease

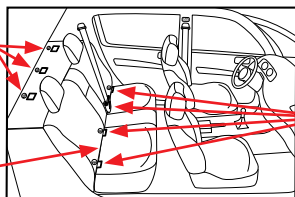

UAS anchor points



! WARNING: CONSULT YOUR VEHICLE OWNER'S MANUAL FOR THE EXACT PLACEMENT OF THESE ELEMENTS IN YOUR VEHICLE, AND FOR MAXIMUM UAS WEIGHT ALLOWANCES PRIOR TO INSTALLATION AS SOME MANUFACTURERS HAVE LOWER MAXIMUM WEIGHT ALLOWANCES FOR UAS USAGE.

INSTALLING WITH UAS SYSTEM

1. Unhook UAS from storage loops. For ease of installation, extend UAS to its maximum length. Ensure the UAS strap is **NOT** twisted and that the UAS connectors are facing down ①.

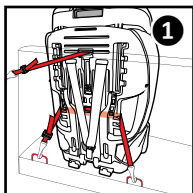

2. Place the child restraint flush against a forward-facing vehicle seat, centered between the UAS anchors.

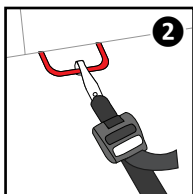

3. Fasten UAS hooks to vehicle lower anchors ensuring the hooks are facing downwards ②. Pull firmly to be sure that they are attached. **BELT MUST LAY FLAT AND NOT BE TWISTED.**

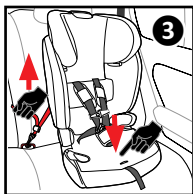

4. Tighten UAS by placing your knee on the child restraint base and by using your full weight to push the child restraint down as you simultaneously pull upwards on the free end of the adjustment belt ③.

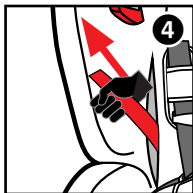

TIP: If you are not able to tighten UAS using the method above, try pulling the UAS strap up through the belt path (under the fabric) ④, then tighten.

5. Should you need to loosen the UAS, push the UAS release button ⑤.

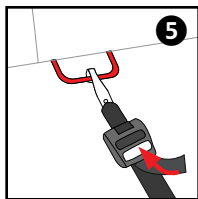

- ! WARNING: NEVER** put two UAS connectors on one vehicle UAS anchor unless specifically allowed by the manufacturer ⑥.

6. Secure the top of the child restraint using the top tether strap (see “Using Top Tether”).

- ! Conduct a safety check** for a secure installation (see “Installation safety check”). Perform this test every time you drive with your child and whenever you readjust the child restraint as your child grows.

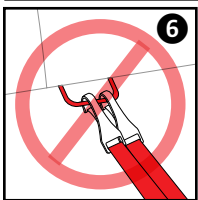

INSTALLING WITH 3-POINT LAP-AND-SHOULDER VEHICLE SEAT BELT SYSTEM

- If a UAS installation is not an option, then use the following belt-only installation method.

- ! WARNING:** UAS must be stored when using the vehicle belt. Clip both UAS hooks to the fabric loops on each side of the backrest ①.

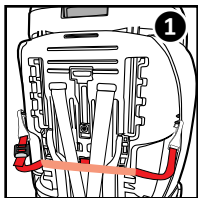

1. Place the child restraint flush against the back of a forward-facing vehicle seat.

2. Thread the vehicle seat belt through the belt slot opening and out the other side. See illustrations for proper routing path of Lap-and-Shoulder Belt ②.

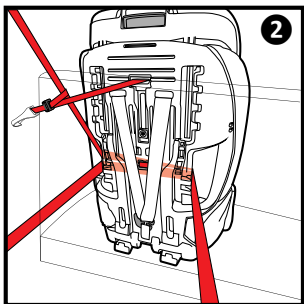

3. Buckle the vehicle seat belt. The vehicle seat belt **MUST NOT** be twisted.

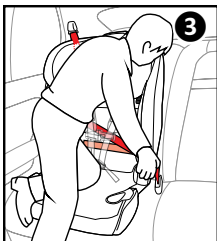

To engage vehicle seat belt retractor:

4. Pull out the full length of the seat belt (until you cannot pull out any more slack). This locks the retractor.

5. Tighten vehicle seat belt by placing your knee on the seat base and by using your full weight to push the child restraint down **3** as you simultaneously release the extra belt length until seat belt is taut and has no slack **4**.

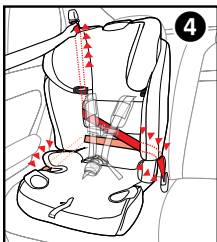

6. The locked seat belt retractor will not allow you to add any length to the belt until you unbuckle the seat belt.

For more information on how to tighten the belt for your seat belt system, see your vehicle owner's manual.

7. Secure the top of the child restraint using the top tether strap (see section "Using Top Tether").

USING TOP TETHER

! THE TOP TETHER MUST BE USED AT ALL TIMES WHEN USING CHILD RESTRAINT IN HARNESS MODE. Using your child restraint with the Top Tether strap properly anchored to the vehicle, as indicated in these instructions, may reduce the chance and severity of injury or death to your child in the event of a sudden stop or crash.

All UAS seating positions have Top Tether anchors. Check your vehicle owner's manual for Top Tether anchor locations. If your vehicle is not equipped with a Top Tether anchor, it may be possible to have one installed. Contact your vehicle dealership or a certified mechanic for the proper anchor location and installation.

Your vehicle's Top Tether Anchor Points may be identified using one of these symbols:



- Check that the Top Tether is securely attached to the child restraint.
- Fasten Top Tether clip to anchor point ensuring the clip is facing downwards and the strap is not twisted ①.
- With the child restraint installed with the UAS or vehicle seat belt, tighten the Top Tether strap securely by pulling on the free end of the Top Tether strap ②.
- To loosen, press the Top Tether release button ③.

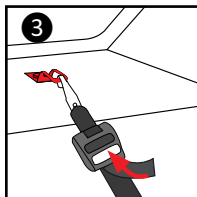
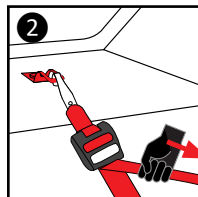
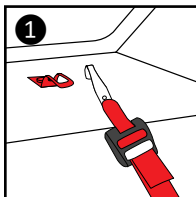

! WARNING: Ensure that Top Tether strap is **NOT** twisted.

INSTALLATION SAFETY CHECK

Perform this test **EVERY TIME** you drive with your child and whenever you readjust the child restraint as your child grows:

Rock the child restraint back and forth and side to side to make sure the UAS or vehicle seat belt does not lengthen or loosen, and the child restraint does not move easily ①.

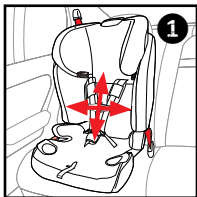

The back of the child restraint (connection point) should not move more than 2.5 cm (1 inch) in any direction.

If the child restraint is loose or not properly secured, repeat procedure OR find another location for the child restraint (see “Vehicle seating positions”).

INSTALLING LOCKING CLIP

A locking clip is used to prevent certain vehicle seat belts from loosening before a sudden stop or crash. The locking clip can **ONLY** be used on a vehicle lap-and-shoulder belt. A locking clip will not fix all types of vehicle seat belt problems.

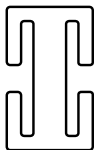

If your vehicle’s 3-point lap-and-shoulder seat belt is equipped with an Emergency Locking Retractor (ELR) that is **NOT** convertible to function as an Automatic Locking Retractor (ALR), then the locking clip **MUST** be used.

If you have any questions about the specific type of seat belt system in your vehicle and/or its operation, consult your vehicle owner’s manual.

- Follow the steps to properly secure vehicle lap-and-shoulder seat belt (see “Installing with 3-Point Lap-and-Shoulder Vehicle Seat Belt system”).
- Once seat belt is attached and properly adjusted, grasp the two straps (lap and shoulder) together as close to the vehicle belt buckle plate as possible. Unbuckle the belt without allowing it to slip.
- Attach the locking clip around both lap and shoulder belts **1**.
- Position the locking clip about 2.5 cm (1 inch) from vehicle belt’s buckle plate.
- Rebuckle belt. Check that the lap belt does not move by pulling hard. If belt loosens or lengthens, repeat the procedure.

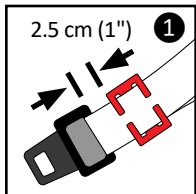

Test installation to see if child restraint is secure. The child restraint should **NOT** be able to move in any

direction where it connects to the vehicle. If the child restraint can be moved more than 2.5 cm (1 inch) in any direction at the connection point, then unbuckle the seat completely and repeat the steps above until secure (see “Installation safety check”). If you have any questions, please contact Harmony Juvenile Products customer service.

- ! Store locking clip when not in use.
- ! **DO NOT** use locking clip in booster mode.

USING CHILD RESTRAINT WITH BUILT-IN HARNESS

WARNING!

FAILURE TO FASTEN AND TIGHTEN THE HARNESS SYSTEM CORRECTLY MAY CAUSE THE CHILD TO BE EJECTED FROM THE RESTRAINT SYSTEM IN CASE OF A SHARP TURN, SUDDEN STOP OR CRASH CAUSING SERIOUS INJURY OR DEATH. In a crash, the child restraint will provide **NO** protection for your child unless the harness straps are properly secured. **DO NOT** mistake comfort for safety. Harness system **MUST** be snugly adjusted. Follow these instructions carefully.

- ! Incorrect use of the harness system is the most common mistake people make. It is **VERY** important to read, understand and follow **ALL** instructions and warnings. **DO NOT** mistake comfort for safety. The harness system **MUST** be snugly adjusted at all times.
- ! Snugly adjust the harness provided with this child restraint around your child. A snug strap is one with no slack. It should not press on the child’s flesh or cause your child’s body to be in an unnatural position. You should only be able to slide **ONE FINGER** between the shoulder straps and the child’s shoulder.
- ! Avoid unnecessary bulky clothing.

SECURING CHILD IN CHILD RESTRAINT

- Adjust harness height (see "Preparing child restraint for use").

1. Open harness chest clip by pressing button while pulling apart the two-piece chest clip ①.

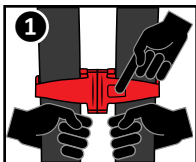

2. To loosen the harness strap: Push the up-front harness metal adjustment button at the front of the seat just **ABOVE** the adjustment strap (under the fabric) ② and simultaneously pull the chest strap towards you ③.

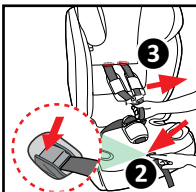

3. Unbuckle harness straps by pressing on the **RED** buckle release button and by pulling the buckle clips out ④. Move harness straps to the side.

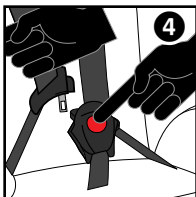

TIP: Insert buckle clips through the loops located on both sides of the seat as shown ⑤.

4. Place child in child restraint with child's back flat against back of the backrest.

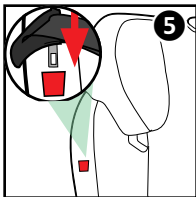

5. Adjust headrest height so that the bottom of the headrest is **EVEN** with or **JUST ABOVE** the top of the child's shoulders.

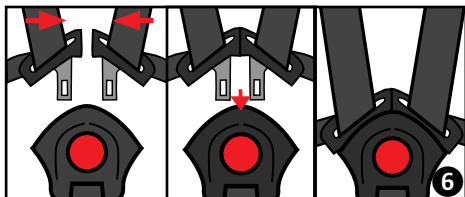

6. Place harness straps over child's shoulders and insert buckle clips into buckle until they 'click' into place ⑥.

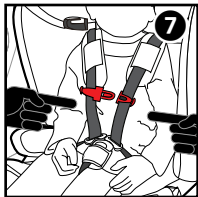

! **ENSURE** that harness clips and buckle are properly fastened by gently tugging on each.

! **ENSURE** that the straps are **NOT** twisted.

! **DO NOT** use child restraint if the harness does not lock.

7. Re-fasten chest clip ⑦.

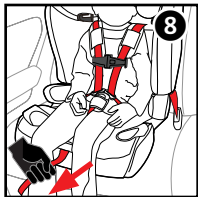

8. Tighten harness system by gently pulling on the up-front harness adjuster strap until all slack is removed from the system ⑧.

! **ENSURE** straps are flat and snug against child's shoulders and thighs. You should **NOT** be able to slide more than one finger between the strap and the child's shoulder ⑨.



A snug strap should not allow any slack. It lies in a relatively straight line without sagging. It should not press the child's flesh or cause your child's body to be in an unnatural position.

9. Position the chest clip at mid-chest, in line with your child's armpits and away from your child's neck.

REMOVING CHILD FROM CHILD RESTRAINT

1. Open harness chest clip by pressing button while pulling apart the two piece chest clip.
2. Loosen the harness system by pressing on the up-front harness metal adjustment button, and simultaneously pulling the shoulder straps towards you.

3. Unbuckle harness by pressing on **RED** buckle release button.

USING CHILD RESTRAINT IN BOOSTER MODE (WITHOUT INTERNAL HARNESS)

REMOVING/INSTALLING HARNESS

1. Open chest clip and harness buckle.
2. Face the rear of the child restraint and remove the harness straps from the splitter plate **1**.

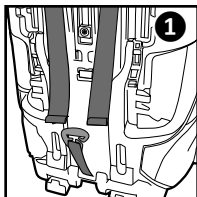

3. Adjust headrest to its maximum height and pull shoulder straps out of their respective slots in the backrest **2**.

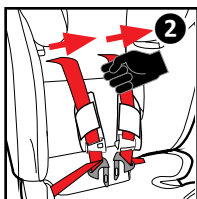

4. Lie child restraint on its side and find the metal locking plate for each harness strap on the underside of the base of the child restraint. Turn each metal plate so that it can slide up and out through the plastic seat base.

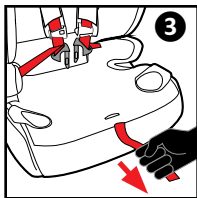

5. Repeat procedure for crotch strap removal.
6. Store complete harness system and crotch strap for future use.
7. Pull the up-front harness adjustment strap as far as it will go. This will lock the splitter plate into the base of the seat **3**.
8. Roll strap tightly, secure roll with an elastic band and store rolled strap under the fabric seat cover in the opening of the up-front adjuster.

To reinstall, repeat these steps in reverse order.

PREPARING BOOSTER SEAT FOR USE

WARNING!

INCORRECT USE OF THE VEHICLE'S 3-POINT LAP-AND-SHOULDER SEAT BELT SYSTEM IS THE MOST COMMON MISTAKE PEOPLE MAKE. IT IS VERY IMPORTANT TO READ, UNDERSTAND AND FOLLOW ALL INSTRUCTIONS AND WARNINGS. DO NOT MISTAKE COMFORT FOR SAFETY. THE VEHICLE'S 3-POINT LAP-AND-SHOULDER SEAT BELT MUST BE SNUGLY ADJUSTED AT ALL TIMES.

! **ENSURE** the vehicle shoulder belt's position is correct for your child's size. **VERIFY OFTEN.**

! **WARNING: DO NOT** use this booster seat if the midpoint of your child's head is above the top of the booster seat headrest at its maximum height.

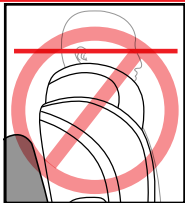

WARNING!

! **ALWAYS** ASSIST YOUR CHILD WHEN GETTING INTO AND OUT OF YOUR CHILD RESTRAINT/BOOSTER SEAT.

! **NEVER** LET YOUR CHILD LEAN ON THE ARMREST WHEN GETTING INTO OR EXITING THE BOOSTER SEAT TO PREVENT THE SEAT FROM TIPPING.

! **ENSURE** THAT THE BOOSTER SEAT IS LEVEL, STABLE AND DOES NOT ROCK SIDE-TO-SIDE. IF THE BOOSTER SEAT IS NOT STABLE, TRY ANOTHER SEATING LOCATION. IN VEHICLES WITH WIDE, FLAT SEATS, A ROLLED TOWEL CAN BE USED ON THE OUTBOARD (DOOR) SIDE TO ADD STABILITY TO THE BOOSTER SEAT.

! **DO NOT** ADD ANYTHING BEHIND OR UNDER THE BOOSTER SEAT.



SECURING CHILD AND BOOSTER SEAT IN VEHICLE

WARNING!

FAILURE TO PROPERLY SECURE YOUR CHILD IN THE BOOSTER SEAT INCREASES THE RISK OF SERIOUS INJURY OR DEATH IN THE EVENT OF A SHARP TURN, SUDDEN STOP OR CRASH. In a crash, the booster seat provides **NO** protection for your child unless the vehicle 3-point lap-and-shoulder belt is properly secured. Follow these instructions carefully to properly secure your child.

! DO NOT use this booster seat if it can't be properly leveled, stabilized, and installed as per this instruction manual. It is possible that your vehicle has no suitable seating position for this booster seat due to seating surface, seat belt type and/or airbag system. Read and follow these instructions, and your vehicle owner's manual carefully.

! DO NOT use head and body insert cushions in booster mode (when applicable).

! WARNING: You **MUST** use the vehicle 3-point lap-and-shoulder belt when restraining the child in the booster seat. UAS **WILL NOT** secure your child in the booster seat **1**.

! WARNING: Vehicle belts **MUST** be tight, adjusted to the child's body, and should not be twisted **1**.

! NEVER use a vehicle lap-only belt to secure child in booster seat **2**.

! NEVER USE A LOOSE SHOULDER BELT.

! NEVER position the shoulder belt under the child's arm **3** or place the shoulder belt behind the child's back **4**.

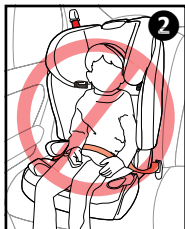
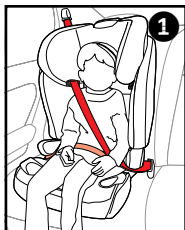

! Lap portion of lap-and-shoulder belt **MUST** be low and snug across the hips, with the pelvis firmly engaged, just touching the child's thighs. The lap portion **MUST NOT** be lying across the child's stomach as this can cause major injuries to the child in case of a sharp turn, sudden stop or crash.



! **DO NOT** allow the child to slouch, slide down in the seat, or create slack in the belt system **5**. If child will not keep vehicle belt properly positioned, **DO NOT** use this booster seat.

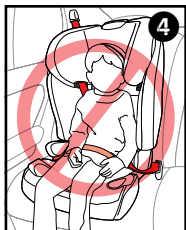

! **DO NOT** position vehicle belt over top of the armrests **6**.

! The vehicle seat headrest should not create a gap between vehicle seat and booster seat **7**. If so, remove the vehicle headrest.

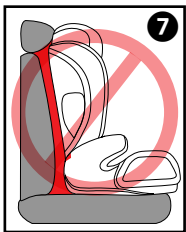
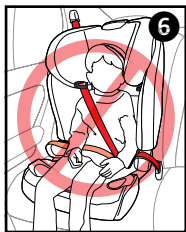
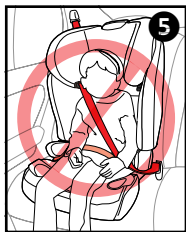

! **DO NOT** use any load bearing contact points other than those described in the instructions and marked in the child restraint.

IF IN DOUBT ABOUT THESE POINTS OR ANY QUESTIONS RELATED TO INSTALLATION, PLEASE CONTACT HARMONY JUVENILE PRODUCTS.

WARNING!

DUE TO VARYING ANGLES OF VEHICLE SEAT BELT RETRACTORS, EXCESS SLACK IN THE VEHICLE BELT SYSTEM MIGHT NOT BE REMOVED AUTOMATICALLY. Once the lap and shoulder portions of the seat belt are properly positioned and the buckle is attached, **FEED ANY REMAINING SLACK OF THE SEAT BELT MANUALLY BACK INTO THE RETRACTOR TO TIGHTEN THE WHOLE SYSTEM.**

1. Place the booster seat flush against a forward-facing vehicle seat. The vehicle seat **MUST** be equipped with a 3-point lap-and-shoulder belt. Booster must be level, stable and not rock side-to-side (see “Vehicle seating positions”).
2. Place child in the booster seat with child’s back flat against the back of the booster seat.
3. Adjust headrest height so that the shoulder belt is **EVEN** or **JUST ABOVE** the top of the child’s shoulders.
4. Thread shoulder belt portion of the 3-point lap-and-shoulder belt system through the shoulder belt guide **1** and ensure that shoulder belt lies across child’s shoulder and chest, and **NOT** across child’s face or neck.

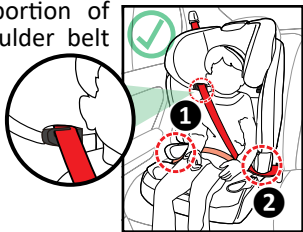

5. Thread both sides of the lap belt under **BOTH** armrests. Thread the lower end of the shoulder belt under the armrest on the buckle side **2**. **ENSURE** that the belt is snug across the child’s hips. It is important to ensure that any lap strap is worn low down, so that the pelvis is firmly engaged,

just touching their thighs and is **NOT** across their stomach.

6. Buckle the vehicle seat belt into place and ensure it is secure by gently pulling on it.

! BOTH SIDES OF THE LAP BELT MUST PASS UNDER BOTH ARMRESTS, AND THE LOWER END OF THE SHOULDER BELT MUST PASS UNDER THE ARMREST ON THE BUCKLE SIDE.

! Any straps holding the restraint to the vehicle should be tight, any straps restraining the child should be adjusted to the child's body, and all straps should not be twisted.

! NEVER USE A VEHICLE LAP-ONLY BELT WHEN USING THIS BOOSTER SEAT.

! WARNING: To avoid possible entanglement hazard, see "Entanglement with vehicle seat belt".

INSTALLATION - BOOSTER WITHOUT BACKREST

See "Assembling/disassembling child restraint" for instructions for removing the backrest.

1. Place the booster seat flush against a forward-facing vehicle seat. The vehicle seat **MUST** be equipped with a 3-point lap-and-shoulder belt. Booster must be level, stable and not rock side-to-side (see "Vehicle seating positions").

2. Place child on the booster seat with child's back flat against the vehicle seat.

3. Thread both sides of the lap belt under BOTH armrests. Thread the lower end of the shoulder belt under the armrest on the buckle side **1**.

ENSURE that the belt is snug across the child's hips. It is important to ensure that any lap strap is

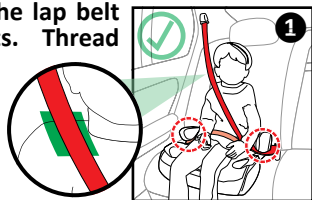

worn low down, so that the pelvis is firmly engaged, just touching their thighs and is NOT across their stomach.

4. Buckle the vehicle seat belt into place and ensure it is secure by gently pulling on it.

! BOTH SIDES OF THE LAP BELT MUST PASS UNDER BOTH ARMRESTS, AND THE LOWER END OF THE SHOULDER BELT MUST PASS UNDER THE ARMREST ON THE BUCKLE SIDE.

! Any straps holding the restraint to the vehicle should be tight, any straps restraining the child should be adjusted to the child's body, and all straps should not be twisted.

! NEVER USE A VEHICLE LAP-ONLY BELT WHEN USING THIS BOOSTER SEAT.

! WARNING: To avoid possible entanglement hazard, see "Entanglement with vehicle seat belt".

! THE VEHICLE'S SHOULDER BELT MUST LIE ACROSS THE CHILD'S SHOULDER AND LAY ACROSS THE CHEST – NOT THE FACE OR NECK. If the belt does not lie properly across the child's shoulder and chest, the **RED** shoulder belt safety guide ("Parts list - T") **MUST** be used to ensure proper placement (see "Using shoulder belt safety guide").

INSTALLING/REMOVING SHOULDER BELT SAFETY GUIDE

TO INSTALL:

1. Insert loop end of strap around bar on rear of seat **1** on side **OPPOSITE** to the vehicle retractor.
2. Pass the red clip and strap through the loop end **2** and pull strap tight **3**.

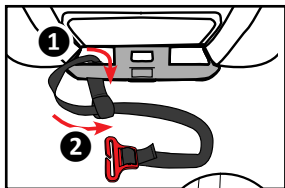

It is recommended to store the unused shoulder belt safety guide along with any other parts from the booster seat for future use.



USING SHOULDER BELT SAFETY GUIDE

1. Slide the vehicle's shoulder belt into the **RED** clip ensuring it is flat. Position the belt guide just above the child's shoulder **1**. Adjust the belt safety guide by lengthening or shortening strap for a proper fit.

! THE VEHICLE'S SHOULDER BELT MUST LIE ACROSS THE CHILD'S SHOULDER.

! All straps MUST be tight and NOT twisted. ALL slack MUST be removed from lap and shoulder portions of the vehicle belt to ensure a snug fit. THE LAP BELT PORTION MUST PASS UNDER BOTH ARMRESTS AND BE POSITIONED LOW ON THE HIPS.

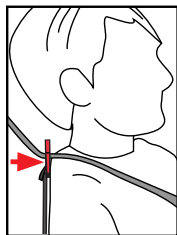
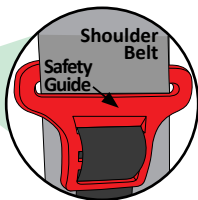
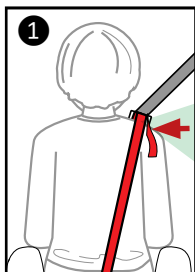

ENTANGLEMENT WITH VEHICLE SEAT BELT

! WARNING: To avoid possible entanglement and choking with your vehicle's shoulder belts, Harmony Juvenile Products recommends that the following precautions are taken when installing your child restraint:

1. Pull the shoulder portion of the vehicle seat belt all the way out until the retractor locks.
2. **SLOWLY** let the seat belt retract until it is snug against your child.
3. **ENSURE** that the seat belts do not press on the child's flesh or push the child's body into an unnatural position.
4. Do the same for all unused vehicle seat belts.

! Teach your child that seat belts are not toys and should **NEVER** be played with, regardless of whether the car is in motion or not.

! **ALWAYS** be aware of what your children are doing in the back seat.

AIRCRAFT INSTALLATION

This child restraint is certified for use in aircraft **ONLY** when used **WITH** the harness.

This child restraint is **NOT CERTIFIED** for aircraft use when used as a booster **WITHOUT** the harness. Aircraft seats are not equipped with 3-point lap-and-shoulder belts which are required for use with this booster seat.

IMPORTANT POINTS TO REMEMBER:

1. Contact your airline before using this child restraint on the aircraft in order to comply with their restrictions and regulations.
2. Install this child restraint on an aircraft in the same way it is installed in an automobile with a lap belt, but **DO NOT** use the top tether (see section "Installing with 3-Point Lap-and-Shoulder Vehicle Seat Belt system") ① ②.
3. This seat may not fit all aircraft. Contact your airline prior to travel to verify fit.

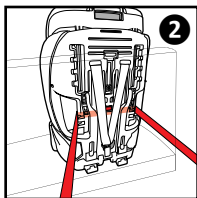
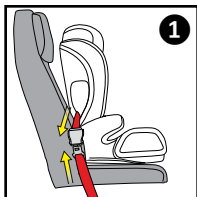

INSTRUCTION MANUAL STORAGE

We recommend that you store your instruction manual inside the pocket located under the backrest fabric on the side of the child restraint. Tuck pocket back under fabric whenever the seat is in use.

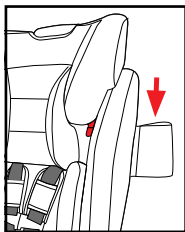

When using the seat as a backless booster, we recommend that you store your instruction manual under the fabric cover on the top of the booster seat.

REMOVING/INSTALLING FABRIC SEAT COVER

TO REMOVE

See "Removing/Installing harness".

HEADREST:

1. Unhook the elastic loops from each headrest shoulder belt guide opening on the bottom of the headrest.
2. Gently pull the elastic sides up and over the headrest.

BACKREST:

1. Unhook the elastic loops from the top of the backrest (behind headrest). Grasp fabric cover from the top of the backrest and gently slide the cover off to remove.

BASE:

1. Remove backrest (see "Assembling/disassembling backrest").
2. Unhook the elastic loops found under the base toward the front of seat (x2). Gently pull the elastic sides of seat cover up and over the seat base and remove.

TO INSTALL

To reinstall fabric covers, repeat previous steps in reverse order and tuck elastics around cup holders on seat base.

! CAUTION: Reinstall harness system if applicable (see "Removing/installing harness").

CARE AND MAINTENANCE

CLEANING YOUR SEAT COVER:

- **MACHINE WASH SEPARATELY** using cold water - delicate cycle.
 - **DO NOT BLEACH.**
 - **DRIP DRY** to prevent cover from shrinking.
- !** **DO NOT** wash foam pads insert under seat cover (when applicable).

CLEANING THE PLASTIC SHELL:

- **SPONGE CLEAN** using warm water and mild soap.
- **TOWEL DRY.**
- **DO NOT** use solvents, abrasive cleaners, or disassemble child restraint in any way, except as instructed.

CLEANING HARNESS AND UAS STRAPS:

- Spot clean with a damp cloth. **DO NOT BLEACH.** **DO NOT** immerse the straps in water. Doing so may weaken the straps.

CLEANING METAL AND PLASTIC HARNESS PARTS:

- Use mild soap and cool water on a damp cloth.

! **NEVER** lubricate the buckle. If buckle or harness adjuster sticks or will not remain tight, check for foreign objects such as food, dirt, etc. Remove objects with tweezers and/or clean with a cotton swab. If you cannot get the harness to remain tight with the buckle securely locked, **DO NOT USE** this child restraint. Call Harmony Juvenile Products to purchase a replacement harness or buckle.

WARRANTY

This child restraint was manufactured by Harmony® Juvenile Products (HJP). HJP warrants this product to the original retail purchaser as follows:

LIMITED 1-YEAR WARRANTY

This child restraint is warranted against defective materials and workmanship for **ONE (1) YEAR** from the

date of original purchase. *An original receipt is required to validate your warranty.* HJP will, at its option, provide replacement parts for this product or replace this product. HJP reserves the right to discontinue or change fabrics, parts, models or products, or to make substitutions.

To make a claim under this warranty, you must contact HJP Customer Service at **www.harmonyjuvenile.com**, or call 1-877-306-1001, or write to 2435 rue Guénette, Montreal, Quebec, Canada, H4R 2E9.

Proof of purchase is required and shipping charges are the responsibility of the consumer.

WARRANTY LIMITATIONS

This warranty does not include:

1. Damages which arise from negligence, misuse, or use not in accordance with this instruction manual.
2. Damage and wear arising from excessive stress.
3. Replacement of fabric as a result of natural wear or fading of the fabric as a result of exposure to the sun or UV radiation.

The use of non-Harmony branded covers, inserts, toys, accessories or tightening devices is not approved by HJP. Their use could cause this child restraint to fail federal safety standards or perform worse in a crash. Their use automatically voids the HJP warranty.

LIMITATIONS OF DAMAGES

The warranty and remedies as set forth above are exclusive and in lieu of all others, oral or written, expressed or implied. In no event will HJP or the retailer selling this product be liable to you for any damages, including incidental or consequential damages, or loss of use arising out of the use or inability to use this product.

PLEASE REGISTER THIS CHILD RESTRAINT WITHIN 30 DAYS OF PURCHASE TO EXPEDITE WARRANTY CLAIMS AND TO VERIFY ORIGINAL DATE OF PURCHASE.

NOTES:

harmony®

COMMANDER SIÈGE D'AUTO DE LUXE 3-EN-1 MANUEL D'INSTRUCTIONS

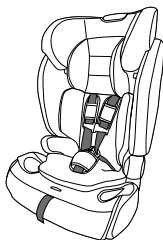

Ce système de retenue est conçu pour les enfants qui combent les exigences suivantes :

AVEC HARNAIS :

Masse : 10 - 29,5 kg (22 - 65 livres)

Hauteur : 68,6 - 124,5 cm (27 - 49 pouces)

SANS HARNAIS :

Masse : 18,1 - 50 kg (40 - 110 livres)

Hauteur : 96,5 - 144,8 cm (38 - 57 pouces)

NE PAS UTILISER CE SYSTÈME DE RETENUE CORRECTEMENT AUGMENTE LES RISQUES DE BLESSURES GRAVES OU DE MORT EN CAS DE VIRAGE SERRÉ, D'ARRÊT BRUSQUE OU DE COLLISION. CONSERVER CES INSTRUCTIONS POUR UTILISATION FUTURE.



SI VOUS AVEZ DES PROBLÈMES, S'IL VOUS PLAÎT NE PAS RETOURNER LE PRODUIT AU LIEU DE L'ACHAT. VEUILLEZ CONTACTER LE SERVICE À LA CLIENTÈLE DE HARMONY AU 1-877-306-1001 OU À CUSTOMERSERVICE@HARMONYJUVENILE.COM

BIENVENUE À LA FAMILLE HARMONY!

Merci d'avoir choisi le **siège d'auto de luxe 3-en-1 Commander de Harmony®** - un choix parmi les systèmes de retenue les plus sécuritaires et les plus confortables sur le marché.

Harmony tire fierté d'offrir à sa clientèle des produits dotés de caractéristiques novatrices. Ce système de retenue a été conçu pour qu'il soit sécuritaire, confortable et commode afin de vous offrir la tranquillité d'esprit tout en sachant que votre famille est bien protégée.

Quoiqu'il soit impossible de prédire si un système de retenue pourra prévenir les blessures ou la mort en cas de collision, de nombreux essais de sécurité ont démontré que le présent système de retenue, à condition d'être utilisé correctement, peut réduire les risques de blessure et de mort dans la plupart des accidents.

Veuillez prendre le temps nécessaire de bien lire et comprendre l'ensemble des instructions et des avertissements concernant ce système de retenue. La sécurité de votre enfant dépend de l'installation et l'utilisation correcte de ce système de retenue.

**SOUVENEZ-VOUS DE BOUCLER VOTRE
CEINTURE DE SÉCURITÉ ET DE CONDUIRE
PRUDEMMENT EN TOUT TEMPS!**

Harmony Juvenile Products

Site web: www.harmonyjuvenile.com

Adresse postale: **2435 rue Guénette
Montréal, Québec,
Canada H4R 2E9**

Téléphone: **1-877-306-1001**

Contact: customerservice@harmonyjuvenile.com

TABLE DES MATIÈRES

Bienvenue à la famille Harmony!.....	1
Enregistrement.....	4
Si vous désirez de l'aide.....	5
Avertissements.....	5
Consignes générales	5
Consignes d'utilisation	8
Consignes pour éviter les blessures	10
Consignes du véhicule	11
Usages conformes aux normes.....	12
Consignes pour les coussins de sécurité gonflables..	13
Consignes pour éviter les dommages.....	13
Limites de masse et de hauteur	15
Avec le système de harnais intégré	16
Sans le système de harnais intégré	16
Hauteur maximale	17
Liste des pièces	18
Positions d'assise du véhicule	20
Ceintures de sécurité sécuritaires	22
Ceintures de sécurité non-sécuritaires	22
Assembler/désassembler le dossier.....	23
Consignes à suivre avant l'utilisation de votre système de retenue	24
Ajustement des courroies du harnais	25
Ajustement de la courroie d'entrejambe	26
Installation du système de retenue pour enfant à l'aide du dispositif « SAU » ou de la ceinture du véhicule ..	27
« SAU » (Système d'ancrage universel)	28
Installation à l'aide du dispositif « SAU ».....	29
Installation à l'aide de la ceinture trois points.....	30
Utiliser la courroie d'ancrage supérieure	32
Vérification de l'installation	33
Installation du pince de sécurité	34
Utilisation du système de retenue avec harnais intégré	35
Sécuriser l'enfant dans le système de retenue pour enfant	36
Retirer l'enfant du système de retenue pour enfant	38
Utilisation du système de retenue pour enfant en mode	

«siège d'appoint» (sans le système de harnais intégré)...	38
Enlever/installer le harnais	39
Consignes à suivre avant l'utilisation de votre siège d'appoint	40
Sécuriser l'enfant et le siège d'appoint dans le véhicule	41
Installation - siège d'appoint avec le dossier	43
Installation - siège d'appoint sans le dossier	45
Installer/désinstaller le guide de sécurité de positionnement de la ceinture diagonale	46
Utiliser le guide de sécurité de positionnement de la ceinture diagonale	47
Enchevêtrement avec la ceinture du véhicule	47
Installation à bord des aéronefs	48
Rangement du manuel d'instructions	49
Installer/retirer la housse du siège	49
Entretien	50
Garantie	51

ENREGISTREMENT

ENREGISTREZ VOTRE SYSTÈME DE RETENUE DÈS AUJOURD'HUI! Il se peut qu'un système de retenue soit rappelé pour des raisons de sécurité. Vous devez enregistrer votre système de retenue afin d'être contacté en cas de rappel et pour être admissible à recevoir des pièces de remplacement pendant la validité de votre garantie.

Le numéro de modèle, le numéro de série et la date de fabrication se situent sur une étiquette en-dessous du système de retenue.

Visitez www.harmonyjuvenile.com/register pour enregistrer votre système de retenue en ligne, par courrier avec la carte d'enregistrement ou en envoyant votre nom, adresse, le numéro de modèle, la date de fabrication et la date d'achat du système de retenue à :

**Harmony Juvenile Products
2435 rue Guénette
Montréal, Québec, H4R 2E9 Canada**

ou téléphonez au : **1-877-306-1001**

ou en ligne au :

<http://www.harmonyjuvenile.com/register>

Pour obtenir des informations sur les rappels, pour toutes autres questions ou pour faire un changement d'adresse ou de coordonnées, veuillez joindre le service à la clientèle au 1-877-306-1001 ou envoyez un courriel à l'adresse suivante customerservice@harmonyjuvenile.com.

S'IL VOUS PLAÎT, VEUILLEZ NE PAS ENVOYER VOTRE CARTE D'ENREGISTREMENT SI VOUS AVEZ DÉJÀ ENREGISTRÉ VOTRE SYSTÈME DE RETENUE EN LIGNE.

SI VOUS DÉSIREZ DE L'AIDE

Remplir les informations ci-dessous pour les avoir sous la main dans le futur. Le numéro de modèle et la date de fabrication se situent sur une étiquette en-dessous du système de retenue.

Numéro de modèle : _____

Date de fabrication : _____

Date d'achat : _____

Nos préposés au service à la clientèle vous sont disponibles afin de répondre à toute question ou préoccupation concernant l'installation, l'utilisation, l'entretien et/ou les pièces de ce produit. Veuillez avoir le numéro de modèle et la date de fabrication de votre produit en main lors de votre appel.

AVERTISSEMENTS

CONSIGNES GÉNÉRALES



AVERTISSEMENT!

La sécurité de votre enfant et l'efficacité de ce système de retenue se fient aux critères suivants :

1. **Choisir un endroit approprié** pour le système de retenue pour enfant dans le véhicule.
2. **Enfiler correctement du dispositif « SAU » ou de la ceinture de sécurité du véhicule.**
3. **Sécuriser votre enfant et le système de retenue correctement dans le véhicule** à l'aide du système de harnais ou d'une ceinture de sécurité conçue pour retenir à la fois l'enfant et le système de retenue pour enfant. De nombreuses ceintures de sécurité ne sont **PAS** sécuritaires pour usage avec ce système de retenue pour enfant. Veuillez consulter la section «Ceintures de sécurité de véhicule / non-sécuritaires». En cas de doute lors de l'installation

de ce système de retenue pour enfant, consultez le manuel de votre véhicule ou appelez le service à la clientèle de Harmony Juvenile Products.



AVERTISSEMENT!

FAUTE DE LIRE ET SUIVRE ATTENTIVEMENT CES INSTRUCTIONS ET LES ÉTIQUETTES DE CE SYSTÈME DE RETENUE AUGMENTE LES RISQUES DE BLESSURES GRAVES OU DE MORT EN CAS DE VIRAGE SERRÉ, D'ARRÊT BRUSQUE OU DE COLLISION.

L'installation et l'usage correct de ce système de retenue sont essentiels à la sécurité de votre enfant. Même si vous croyez être capable d'installer et d'utiliser ce système de retenue, il est **TRÈS IMPORTANT** de lire et de comprendre les présentes instructions ainsi que les instructions du manuel de votre véhicule.

Suivre toutes les étiquettes apposées sur ce système de retenue ainsi que les instructions contenues dans ce manuel. **NE PAS INSTALLER NI UTILISER CE SYSTÈME DE RETENUE AVANT D'AVOIR LU ET COMPRIS LES INSTRUCTIONS DU PRÉSENT MANUEL AINSI QUE LES INSTRUCTIONS CONTENUES DANS LE MANUEL DE VOTRE VÉHICULE.**

AUCUN SYSTÈME DE RETENUE NE PEUT GARANTIR UNE PROTECTION EN CAS DE COLLISION MAJEURE.

Toutefois, un système de retenue installé correctement pourra améliorer de façon importante les chances de survie et pourra réduire le risque de blessures graves dans la plupart des collisions.

Suivez attentivement les instructions fournies dans ce manuel et dans le manuel de votre véhicule. Dans le cas de tout écart entre ceux-ci, les instructions du manuel de votre véhicule auront préséance en ce qui concerne le dispositif « SAU », les ceintures de sécurité, les courroies d'ancrage supérieures et/ou les coussins de sécurité gonflables.

- ! **CE SYSTÈME DE RETENUE DOIT TOUJOURS FAIRE FACE À L'AVANT.**
- ! **NE PAS UTILISER CE SYSTÈME DE RETENUE** avant qu'il soit assemblé correctement.
- ! **NE PAS** permettre aux enfants de jouer avec ce système de retenue.
- ! **NE JAMAIS** laisser d'enfants seuls dans un véhicule, quelle que soit la raison.
- ! Il est recommandé que les enfants ne soient pas laissés sans surveillance dans un système de retenue pour enfants.
- ! Donner l'exemple en portant votre propre ceinture de sécurité **EN TOUT TEMPS**. Insistez à ce que le véhicule ne démarre pas avant que toutes les ceintures des passagers soient bouclées. **NE FAITES AUCUNE EXCEPTION.**
- ! Harmony Juvenile Products déconseille l'emprunt ou la donation des systèmes de retenue. **NE PAS UTILISER UN SYSTÈME DE RETENUE DE SECONDE MAIN** ou un système de retenue dont vous ne connaissez pas les antécédents.
- ! Afin de prévenir toute blessure causée par la détérioration, les dommages non apparents, etc., cesser l'utilisation de ce système de retenue si la fabrication date depuis plus de **SEPT (7) ANS**. La date d'expiration de ce système de retenue est indiquée en-dessous de la base du siège. **CESSER L'UTILISATION ET DISPOSER DU SYSTÈME DE RETENUE** dès la date indiquée. S'assurer que le produit est disposé de façon à ce qu'il ne soit pas réutilisable (p. ex. dans un sac de poubelles opaque, ne pas vendre à un magasin d'occasion ou lors d'une vente-débarras, etc.).
- ! Ranger le système de retenue dans un endroit sécuritaire quand il n'est pas en usage. **NE PLACER AUCUN** objet lourd sur le système de retenue durant son entreposage.
- ! **NE PAS** enlever les autocollants ou les étiquettes d'avertissement, car ils contiennent des renseignements importants.

AVERTISSEMENT!

! ASSUREZ-VOUS DE **TOUJOURS** AIDER L'ENFANT À S'INSTALLER ET À SORTIR DU SYSTÈME DE RETENUE.

! AFIN D'ÉVITER LE RENVERSEMENT DU SYSTÈME DE RETENUE, **NE JAMAIS** PERMETTRE À L'ENFANT DE S'APPUYER SUR LES ACCOUDOIRS LORSQU'IL S'INSTALLE OU SORT DU SIÈGE.

! **S'ASSURER** QUE LE SYSTÈME DE RETENUE EST À NIVEAU, STABLE ET NE BERCE PAS. SI LE SYSTÈME DE RETENUE N'EST PAS STABLE, ESSAYEZ UN AUTRE EMPLACEMENT.

! **NE RIEN AJOUTER EN ARRIÈRE OU SOUS LE SYSTÈME DE RETENUE.**



Harmony Juvenile Products recommande de garder votre enfant dans un siège d'auto avec harnais faisant face à l'avant jusqu'à ce qu'il atteigne la masse ou la hauteur maximale indiquée par le fabricant. Lorsque votre enfant dépasse la masse ou la hauteur maximale indiqués, vous devez remplacer ce siège avec un siège d'appoint toujours dans un siège arrière du véhicule.

Transports Canada recommande que tout enfant âgé de 13 ans et moins doit être assis sur un siège arrière du véhicule et bien à l'écart des coussins de sécurité gonflables avant activés.

Selon les statistiques d'accidents routiers, **TOUJOURS** **EST MIEUX PROTÉGÉ QUAND IL EST RETENU DANS UN SIÈGE ARRIÈRE PLUTÔT QU'UN SIÈGE AVANT. LA POSITION LA PLUS SÛRE ÉTANT LE CENTRE EN CAS D'UNE ÉVENTUELLE COLLISION LATÉRALE.**

Veuillez bien étudier la section «Positions d'assise du véhicule».

Les services d'incendies et policiers locaux offrent régulièrement des ateliers d'inspection de sécurité afin de vérifier si les systèmes de retenue sont installés correctement. Veuillez communiquer avec les services d'urgences près de chez vous pour vous renseigner davantage.

! UTILISER LA COURROIE D'ANCRAGE SUPÉRIEURE EN TOUT TEMPS LORS DE L'UTILISATION DU SYSTÈME DE HARNAIS DE CE SYSTÈME DE RETENUE POUR ENFANT.

Faute d'utiliser la ceinture de sécurité du véhicule **EN PLUS DE** la courroie d'ancrage supérieure, ou le dispositif « SAU » **EN PLUS DE** la courroie d'ancrage supérieure, ou faute de l'ajuster correctement pourrait permettre à l'enfant d'être projeté à l'intérieur du véhicule lors d'un virage serré, d'un arrêt brusque ou d'une collision, ce qui peut entraîner de blessures graves ou la mort.

! NE PAS utiliser de points de contact porteurs autres que ceux décrits dans les instructions et marqués sur le système de retenue.

! NE PAS permettre à quiconque d'installer ou d'utiliser ce système de retenue sans s'assurer qu'ils ont bien pris connaissance des consignes contenues dans ce manuel d'instructions et sur les étiquettes.

! NE PAS DONNER CE SYSTÈME DE RETENUE à une autre personne sans aussi lui donner ce manuel d'instructions. Des manuels d'instructions supplémentaires peuvent être téléchargés directement à partir du site web www.harmonyjuvenile.com.

! Afin d'assurer l'utilisation correcte de ce système de retenue, conserver et entreposer ce manuel d'instructions et s'y référer au besoin.

! NE JAMAIS LAISSER UN SYSTÈME DE RETENUE POUR ENFANT NON SÉCURISÉ DANS VOTRE VÉHICULE. Un système de retenue pour enfant non sécurisé peut blesser les autres passagers lors d'un virage serré, un arrêt brusque ou une collision. Il est conseillé de le retirer du véhicule sinon d'assurer qu'il est bien sécurisé à l'aide des ceintures de sécurité du véhicule

EN PLUS DE la courroie d'ancrage supérieure, ou à l'aide du dispositif « SAU » **EN PLUS DE** la courroie d'ancrage supérieure, même lorsqu'il n'est pas en usage. Lorsque le dispositif « SAU » ou la courroie d'ancrage supérieure ne sont pas en usage, il est conseillé de bien ranger tous les connecteurs à l'arrière du système de retenue pour enfant ①.

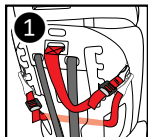

CONSIGNES POUR ÉVITER LES BLESSURES

- ! **DES BLESSURES PEUVENT SURVENIR MÊME EN ABSENCE DE COLLISION** si le système de retenue n'est pas correctement installé ou si votre enfant n'y est pas retenu correctement.
- ! Les éléments rigides et les pièces en matière plastique d'un système de retenue pour enfants doivent être situés et installés de telle manière qu'ils ne puissent pas, dans les conditions normales d'utilisation du véhicule, se coincer sous un siège mobile ou dans la porte du véhicule.
- ! **NE PAS** laisser déverrouillés les sièges rabattables du véhicule. En cas de virage serré, d'arrêt brusque ou de collision, un siège déverrouillé pourrait empêcher le système de retenue de protéger votre enfant comme il se doit.
- ! L'appui-tête du siège avant du véhicule auquel l'enfant fait face lorsqu'il est dans le système de retenue doit être dans sa position la plus basse. **S'ASSURER** que le dossier du siège du véhicule faisant face à l'enfant est complètement rembourré et qu'il ne contient aucun objet dur ou potentiellement dangereux.
- ! Il est recommandé de bien fixer tout bagage ou tout autre objet qui pourraient causer des blessures en cas de collision. En cas de virage serré, d'arrêt brusque ou de collision, les objets mobiles continueront de bouger, ce qui pourrait causer de graves blessures.
- ! Ne pas utiliser le système de retenue pour enfants sans la housse. Il doit **TOUJOURS** être utilisé avec la housse fournie par le fabricant.

- ! La housse du siège ne doit pas être remplacé par une autre housse que celle recommandée par le fabricant.
- ! **CERTAINES PIÈCES DU SYSTÈME DE RETENUE POURRAIENT DEVENIR ASSEZ CHAUDES POUR BRÛLER L'ENFANT SI ELLES SONT LAISSÉES AU SOLEIL.** Tout contact avec ces pièces pourrait blesser votre enfant. S'assurer **EN TOUT TEMPS** de toucher la surface de toutes pièces métalliques ou plastiques avant de placer votre enfant dans le système de retenue. Recouvrir le système de retenue avec une serviette ou une couverture si le véhicule est stationné au soleil. **TENIR LOIN DE LA LUMIÈRE DU SOLEIL, AUTREMENT LE SIÈGE RISQUERAIT D'ÊTRE TROP CHAUD POUR LA PEAU DE L'ENFANT.**

CONSIGNES DU VÉHICULE

- ! Utiliser **UNIQUEMENT** la ceinture à 3-points du véhicule pour sécuriser l'enfant dans le système de retenue. **NE PAS** utiliser ce système de retenue avec des ceintures à 2-points du véhicule (ceinture sous-abdominale seule ou ceinture diagonale seule). Votre enfant serait sérieusement blessé en cas de collision.
- ! **NE PAS** sécuriser ce système de retenue avec toute ceinture de véhicule identifiée à la section du manuel «Ceintures de sécurité non-sécuritaires».
- ! **NE PAS** utiliser ce système de retenue s'il n'est pas installé correctement. Il est possible que ce système de retenue ne convienne à aucune position d'assise offerte par votre véhicule soit en raison du type de ceinture de sécurité, du système de coussins de sécurité gonflables ou l'absence d'emplacement d'ancrage des crochets. Veuillez lire les instructions contenues dans ce manuel ainsi de celles du manuel de votre véhicule et les suivre attentivement.
- ! **NE JAMAIS** fixer deux connecteurs inférieurs du dispositif « SAU » au même point d'ancrage.

USAGES CONFORMES AUX NORMES

Ce système de retenue est conforme aux *Normes de sécurité des véhicules automobiles du Canada (NSVAC) 213 et 213.2* et **EST CERTIFIÉ** pour usage **UNIQUEMENT** à bord de véhicule des catégories suivantes : les véhicules de tourisme à usages multiples, les voitures de tourisme et les camions. Harmony Juvenile Products a aussi confirmé la conformité par des essais indépendants effectués en laboratoire.

LORSQU'UTILISÉ AVEC SYSTÈME DE HARNAIS : Ce système de retenue est conforme aux *Normes de sécurité des véhicules automobiles du Canada (NSVAC) 213* et **EST CERTIFIÉ** pour usage dans les véhicules automobiles et à bord d'aéronefs.

LORSQU'UTILISÉ SANS SYSTÈME DE HARNAIS : Ce système de retenue (siège d'appoint) est conforme aux *Normes de sécurité des véhicules automobiles du Canada (NSVAC) 213.2* et **EST CERTIFIÉ** pour usage dans les véhicules automobiles. Ce système de retenue n'est **PAS CERTIFIÉ** pour usage à bord d'aéronefs lorsqu'il est utilisé comme siège d'appoint **SANS** le système de harnais.

! Ce système de retenue convient à l'utilisation dans les véhicules enregistrés dotés de ceintures de sécurité à 3-points à enrouleur automatique (ceinture sous-abdominale et diagonale).

NE PAS utiliser ce système de retenue à la maison, à bord d'un bateau, à bord d'un autobus, sur une motocyclette, à bord d'une caravane automobile ou à bord de tout autre véhicule équipé de sièges ne faisant pas face à l'avant ou dont les ceintures de sécurité sont absentes ou non conformes aux exigences de ce système de retenue.

Ce système de retenue est compatible avec le **Système d'Ancrage Universel** (ou « **SAU** ») conçu pour les systèmes de retenue pour enfants.

CONSIGNES POUR LES COUSSINS DE SÉCURITÉ GONFLABLES

! NE JAMAIS PLACER CE SYSTÈME DE RETENUE DANS UNE PLACE ASSISE PROTÉGÉE PAR UN COUSSIN DE SÉCURITÉ GONFLABLE AVANT ACTIVÉ. Le déploiement d'un coussin de sécurité pourrait entraîner des blessures graves ou la mort. Consultez le manuel de votre véhicule pour les renseignements concernant les coussins de sécurité gonflables et l'installation de système de retenue.

Ce système de retenue peut être installé sur un siège arrière équipé de coussin de sécurité latéral gonflable seulement si ces coussins de sécurité gonflables :

- Sont intégrés au pavillon;
- Sont à déploiement de type «rideaux»;
- **NE FERONT** ni obstacle, ni le heurteront, ni causeront aucun repositionnement du système de retenue, lors du déploiement.

! TOUJOURS désactiver le coussin de sécurité gonflable lorsque le système de retenue doit être installé sur un siège avant. Faute de désactiver le système de coussins gonflables peut causer de blessures graves ou entraîner la mort. Suivre les instructions contenues dans le manuel du véhicule pour désactiver le système de coussins gonflables avant.

Veillez consulter le manuel de votre véhicule pour connaître le type de système de coussins de sécurité gonflables et les consignes pour leur usage sécuritaire avec des systèmes de retenue pour enfants.

CONSIGNES POUR ÉVITER LES DOMMAGES

- !** Il sera recommandé de remplacer le dispositif lorsqu'il a été soumis à des efforts violents dans un accident.
- !** **N'UTILISER AUCUN SYSTÈME DE RETENUE AYANT ÉTÉ EN USAGE LORS DE TOUT ACCIDENT, PEU**

IMPORTE LA SORTE. Les accidents peuvent causer des dommages non apparents au système de retenue.

! NE PAS utiliser ce système de retenue s'il est endommagé en quelque façon que ce soit, ou s'il lui manque des pièces.

! NE JAMAIS utiliser une ceinture de sécurité d'un véhicule, une sangle d'un dispositif « SAU » ou d'un harnais si elle est coupée, effilée ou endommagée.

! NE PAS endommager ni modifier le système de retenue pour enfant, y compris les boucles, le système de harnais ou le dispositif « SAU », quelle que soit la raison. Toute modification ou tout élément ajouté non autorisés au dispositif sans l'approbation de l'autorité d'homologation de type peut causer des blessures graves ou même la mort en cas de virage serré, d'arrêt brusque ou de collision.

! NE PAS surélever le système de retenue du siège du véhicule à l'aide de quoi que ce soit. Toute modification non vérifiée, telle que l'ajout de garnissage, pourrait avoir un impact sur la sécurité du système de retenue et pourrait entraîner des blessures graves ou la mort en cas de collision.

! À MOINS D'ÊTRE INDIQUÉ DANS LE PRÉSENT MANUEL, NE PORTER AUCUNE MODIFICATION AU SYSTÈME DE RETENUE, NI NE LE DÉSAMBLER, OU SINON CHANGER LE FONCTIONNEMENT NORMAL DES CEINTURES DE SÉCURITÉ DU VÉHICULE OU DU DISPOSITIF « SAU ». Ceci comprend l'utilisation d'accessoire ou de pièces fournis par tout autre fabricant puisque l'usage d'accessoires non vérifiés peut avoir un impact sur la sécurité du système de retenue.



AVERTISSEMENT!

L'INSTALLATION ET L'USAGE DE CE SYSTÈME DE RETENUE POUR ENFANT VARIENT SELON LA HAUTEUR ET LE MASSE DE VOTRE ENFANT. FAUTE D'UTILISER CE SYSTÈME DE RETENUE POUR ENFANT CONFORMÉMENT À CES DIRECTIVES POURRAIT AUGMENTER LES RISQUES DE BLESSURES GRAVES OU DE MORTALITÉ.

! AVERTISSEMENT: Mesurer régulièrement la masse et la hauteur de votre enfant. **NE PAS** deviner ces mesures.

POUR UNE SÉCURITÉ MAXIMALE :

Si votre enfant pèse entre 10 et 29,5 kg (22 et 65 livres) et que ses épaules se situent au-dessous des fentes supérieures du système de harnais, Harmony Juvenile Products conseille que votre enfant reste dans un harnais à 5 points ou siège d'appoint à haut dossier aussi longtemps que possible.

Harmony Juvenile Products conseille de **TOUJOURS** bien s'informer des lois en vigueur auprès des autorités locales. Les lois régissant les exigences d'âge, de masse et de hauteur pour l'utilisation de système de retenue varient d'une province à l'autre.

AVEC LE SYSTÈME DE HARNAIS INTÉGRÉ

L'utilisation de ce système de retenue **REQUIERT** que votre enfant comble **TOUTES** les exigences suivantes :

- **Masse** : Entre 10 - 29,5 kg (22 - 65 livres).
- **Hauteur** : Entre 68,6 - 124,5 cm (27 - 49 pouces).
- **Âge** : au moins d'un (1) an.
- Épaules **NE DÉPASSANT PAS** les fentes supérieures du harnais ①.
- Les oreilles de l'enfant ne doivent **PAS DÉPASSER** le haut de l'appui-tête. Si le haut des oreilles dépasse le haut de l'appui-tête dans sa position la plus haute, l'enfant est trop grand pour ce système de retenue pour enfant ②.

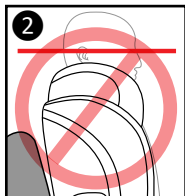
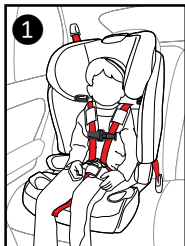

SANS LE SYSTÈME DE HARNAIS INTÉGRÉ

L'utilisation de ce siège d'appoint **REQUIERT** que votre enfant comble **TOUTES** les exigences suivantes :

- **Masse** : Entre 18,1 - 50 kg (40 - 110 livres).
- **Hauteur** : Entre 96,5 - 144,8 cm (38 - 57 pouces).
- **Âge** : au moins quatre (4) ans.
- La ceinture diagonale **DOIT** passer **AU MILIEU** de l'épaule et du torse de l'enfant ①, et la ceinture sous-abdominale **DOIT** être positionnée contre la partie inférieure des hanches de l'enfant ②.

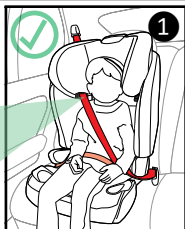
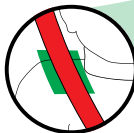

- Les oreilles de l'enfant **NE DOIVENT PAS DÉPASSER** le haut du siège d'appoint (avec dossier) ③ ou le haut du dos du siège du véhicule ou le haut de l'appui-tête du véhicule (sans dossier) ④. Si le haut de ses oreilles dépasse le haut de l'appui-tête du siège d'appoint ou dossier/l'appui-tête du siège du véhicule, l'enfant est trop grand pour ce siège d'appoint.

HAUTEUR MAXIMALE

AVERTISSEMENT!

Avec dossier : L'enfant est trop grand si le haut de ses oreilles (point milieu de la tête de l'enfant) dépasse le haut de l'appui-tête du système de retenue/siège d'appoint pour enfant.

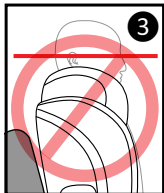

Sans dossier: L'enfant est trop grand si le haut de ses oreilles (point milieu de la tête de l'enfant) dépasse le haut du dossier du siège du véhicule ou le haut de l'appui-tête du véhicule.

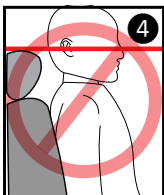

LISTE DES PIÈCES

- A. Housse de l'appui-tête (*préinstallée*)
- B. Housse de le dossier (*préinstallée*)
- C. Housse du base (*préinstallée*)
- D. Guides de positionnement de la ceinture diagonale
- E. Courroies, boucle, et pinces du harnais
- F. Pince de poitrine du harnais
- G. Coussinets d'épaule
- H. Courroie et coussinet d'entrejambe
- I. Coussin de soutien pour la tête (*s'il y a lieu*)
- J. Coussin de soutien pour le corps (*s'il y a lieu*)
- K. Poignée de réglage à une main de la hauteur de l'appui-tête (*derrière l'appui-tête*)
- L. Porte-gobelets intégrés
- M. Bouton de réglage en métal du harnais (*au-dessus de la courroie*)
- N. Courroie de réglage du harnais
- O. Courroie d'ancrage supérieure
- P. Dispositif « SAU »
- Q. Plaque séparatrice du harnais
- R. Boucles pour rangement du dispositif « SAU »
- S. Pince de sécurité
- T. Guide de sécurité de positionnement de la ceinture diagonale (*pour mode « siège d'appoint » sans dossier*)
- U. Poche de rangement du manuel d'instructions (*sous la housse*)

POUR TOUT ACHAT DE PIÈCES DE REMPLACEMENT :
Au Canada et aux États-Unis, veuillez nous joindre via
customerservice@harmonyjuvenile.com
ou en appelant 1-877-306-1001.



S'IL VOUS PLÂT NE PAS RETOURNER LE PRODUIT AU LIEU DE L'ACHAT. VEUILLEZ CONTACTER LE SERVICE À LA CLIENTÈLE DE HARMONY AU 1-877-306-1001 OU À [CUSTOMERSERVICE@HARMONYJUVENILE.COM](mailto:customerservice@harmonyjuvenile.com)

LISTE DES PIÈCES

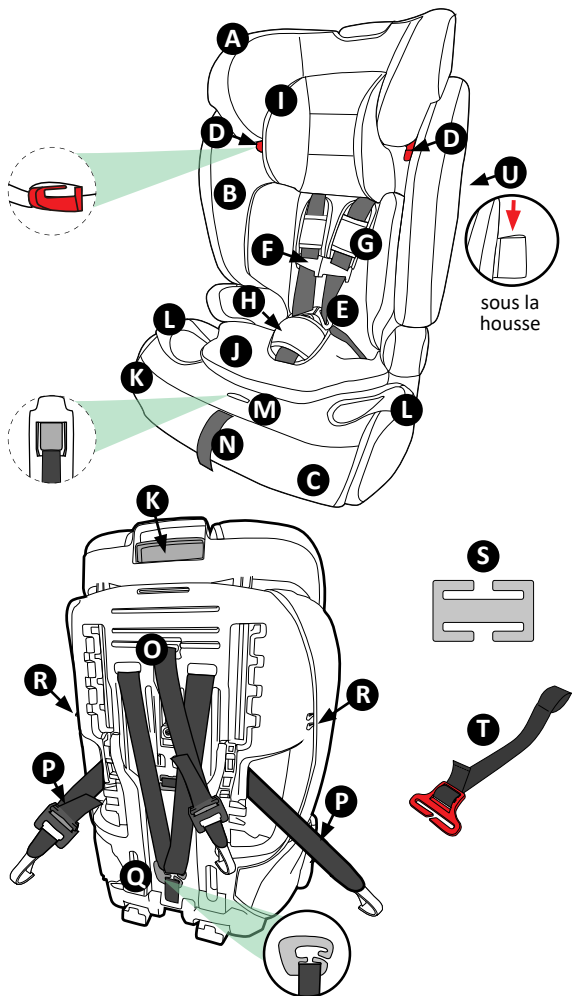

POSITIONS D'ASSISE DU VÉHICULE



AVERTISSEMENT!

FAUTE DE SÉCURISER CORRECTEMENT L'ENFANT ET LE SYSTÈME DE RETENUE DANS LE VÉHICULE AUGMENTE LE RISQUE DE BLESSURES GRAVES OU DE MORT EN CAS DE VIRAGE SERRÉ, D'ARRÊT BRUSQUE OU DE COLLISION.



AVERTISSEMENT!

NE PAS CHOISIR UN EMPLACEMENT APPROPRIÉ POUR CE SYSTÈME DE RETENUE AUGMENTE LES RISQUES DE BLESSURES GRAVES OU DE MORT. Certaines positions d'assise de votre véhicule pourraient **NE PAS** être sécuritaires aux fins d'installation du système de retenue. Certains véhicules n'offrent **AUCUNE** position d'assise compatible avec ce système de retenue soit en raison de la surface du siège, le type de ceinture de sécurité et/ou du système de coussins gonflables. Veuillez lire les instructions contenues dans ce manuel et le manuel de votre véhicule et les suivre attentivement.



AVERTISSEMENT!

Tout enfant âgé de 13 ans et moins **DOIT** être assis sur un siège arrière du véhicule bien à l'écart du système de coussin de sécurité gonflable avant. Exception seulement lorsque les coussins de sécurité gonflables sont désactivés. Veuillez consulter le manuel du véhicule pour les consignes et instructions supplémentaires lors de tout usage d'un système de retenue dans un véhicule doté de coussins de sécurité gonflables activés. Pour l'installation sur le siège arrière, faire glisser le siège avant suffisamment vers l'avant afin que les pieds de l'enfant ne soient pas en contact avec le dossier du siège avant.



AVERTISSEMENT!

Utiliser ce système de retenue seulement dans les sièges du véhicule faisant face à l'avant. **NE PAS** l'utiliser sur des sièges faisant face au côté ou face à l'arrière tel que dans les fourgonnettes, les voitures familiales et les camions.

LE SIÈGE DU VÉHICULE DOIT FAIRE FACE À L'AVANT. NE PAS utiliser le système de retenue dans les sièges de véhicule suivants :

- Sièges faisant face aux côtés du véhicule.
- Sièges faisant face à l'arrière du véhicule.
- Sièges arrière de toute petite camionnette à cabine allongée.



- Le devant du système de retenue **NE DOIT PAS** dépasser le bord du siège du véhicule par plus de 5 cm (2 pouces).



Consulter le manuel du véhicule afin de repérer les instructions précises pour l'installation d'un système de retenue pour enfant dans votre véhicule.

- ! **NE PAS** utiliser de système de retenue dans une position d'assise qui ne permet pas l'accès facile à la ceinture de sécurité du véhicule ou à la boucle de la ceinture de sécurité du véhicule lorsque le système de retenue est en place.

CEINTURES DE SÉCURITÉ SÉCURITAIRES

AVERTISSEMENT!

LE TYPE DE CEINTURE DE SÉCURITÉ VARIE D'UN VÉHICULE À L'AUTRE AINSI QUE D'UNE POSITION D'ASSISE À L'AUTRE DANS UN MÊME VÉHICULE. CE SYSTÈME DE RETENUE N'EST PAS COMPATIBLE AVEC TOUS LES TYPES DE CEINTURES DE SÉCURITÉ. Vous devez déterminer si les ceintures de sécurité de votre véhicule sont compatibles pour utilisation avec ce système de retenue. En cas de doute, consultez le manuel du véhicule ou contactez Harmony Juvenile Products.

! Ce système de retenue convient à l'utilisation dans les véhicules enregistrés dotés de ceintures de sécurité à 3-points à enrouleur automatique (ceinture sous-abdominale et diagonale).

Consulter le manuel du véhicule pour toute consigne d'utilisation des ceintures de sécurité avec les systèmes de retenue pour enfant.

CEINTURES DE SÉCURITÉ NON-SÉCURITAIRES

Ce système de retenue peut être correctement installé à l'aide de la **MAJORITÉ** des ceintures à 3-points de véhicule. Toutefois, selon l'emplacement de leurs points d'ancrage, pour la ceinture sous-abdominale, l'utilisation de certaines ceintures de sécurité de véhicule pourrait s'avérer non-sécuritaire. **NE JAMAIS** utiliser une ceinture de sécurité de véhicule jugée non-sécuritaire.

N'UTILISER AUCUN DES SYSTÈMES DE CEINTURES DE VÉHICULE SUIVANTS POUR SÉCURISER CE SYSTÈME DE RETENUE :

! **NE JAMAIS** utiliser une ceinture sous-abdominale seule.

! **NE JAMAIS** utiliser une ceinture de véhicule qui ne se verrouille pas en

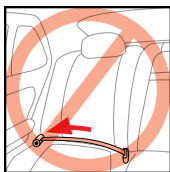

cas de virage serré, d'arrêt brusque ou de collision.

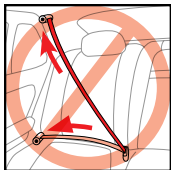

! **NE JAMAIS** utiliser une ceinture de sécurité d'un véhicule si elle est coupée, effilée ou endommagée.

! **NE JAMAIS** utiliser une ceinture de véhicule automatique et motorisée.

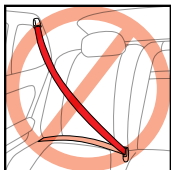

! **NE JAMAIS** utiliser un système de ceinture de véhicule dont la ceinture sous-abdominale et la ceinture diagonale sont dotées d'enrouleurs individuels.

! **NE JAMAIS** utiliser un système de ceinture de véhicule dont les points d'ancrage du haut ou du bas sont attachés à la porte, quelle que soit la façon.

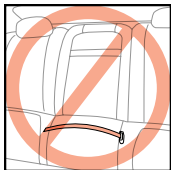

! **NE JAMAIS** utiliser une ceinture sous-abdominale dont l'emplacement des points d'ancrage est situé en avant du pli du siège.

! **NE JAMAIS** utiliser un système de ceinture de sécurité dont les points d'ancrage permettent au système de retenue de glisser d'un côté à l'autre lorsqu'il est bouclé.

ASSEMBLER/DÉSASSEMBLER LE DOSSIER

1. Insérer les crochets en plastique en «U» situés au bas de le dossier dans les barres correspondantes de la base du siège ①. Appliquer une peu de force pour verrouiller doucement les crochets sur la base ②.

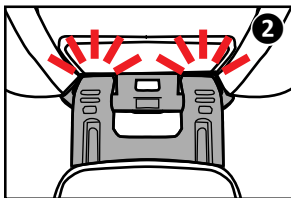
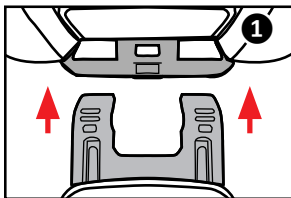

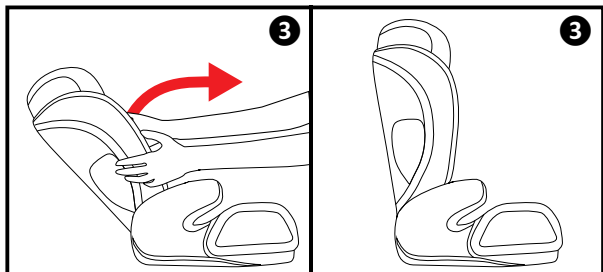

2. Tout en maintenant la base du siège, balancer doucement le dossier vers le haut, ce qui verrouillera le dossier en place **3**.

! S'ASSURER que le dossier est installé en position verticale.

3. Pour retirer le dossier, suivre les mêmes directives, mais en ordre inverse.

CONSIGNES À SUIVRE AVANT L'UTILISATION DE VOTRE SYSTÈME DE RETENUE

AVERTISSEMENT!

L'ERREUR LA PLUS FRÉQUEMMENT COMMISE PAR LES CONSOMMATEURS EST L'UTILISATION INCORRECTE DE CE SYSTÈME DE HARNAIS. IL EST TRÈS IMPORTANT DE BIEN LIRE, BIEN COMPRENDRE ET BIEN SUIVRE TOUS LES AVERTISSEMENTS ET CONSIGNES. NE PAS CONFONDRE LE CONFORT ET LA SÉCURITÉ. LE SYSTÈME DE HARNAIS DOIT ÊTRE BIEN AJUSTÉ EN TOUT TEMPS.

! AVERTISSEMENT: Le harnais de l'épaule doit être **ÉGAL OU LÉGÈREMENT PLUS HAUT** que la hauteur des épaules de l'enfant **1**. **NE PAS** utiliser ce système de retenue pour enfant avec le système de harnais si les épaules



de l'enfant dépassent la position plus haute possible du harnais.

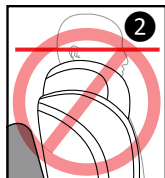

! S'ASSURER que la hauteur du harnais est appropriée pour la taille de votre enfant. **EN FAIRE LA VÉRIFICATION RÉGULIÈREMENT.**

! AVERTISSEMENT: **NE PAS** utiliser ce système de retenue pour enfant si le point milieu de la tête de l'enfant dépasse l'appui-tête du système de retenue pour enfant dans sa position la plus haute **2**.

AJUSTEMENT DES COURROIES DU HARNAIS

1. Pour desserrer le système de harnais, pousser le bouton de réglage en métal du harnais situé à l'avant du siège **JUSTE AU-DESSUS** de la courroie de réglage (sous la housse) **1** tout en tirant simultanément les courroies du harnais de poitrine vers vous **2**.

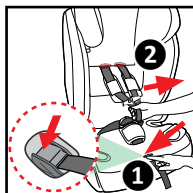

2. Asseoir son enfant sur le système de retenue pour enfant avec le dos de l'enfant plat contre le dossier.

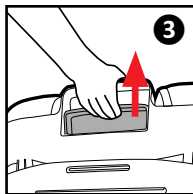

3. Votre système de retenue dispose de six (6) ajustements de la hauteur de l'appui-tête. Utiliser une main pour serrer la poignée de réglage de la hauteur de l'appui-tête qui se trouve à l'arrière de l'appui-tête **3** tout en tirant simultanément l'appui-tête vers le haut ou le bas à la hauteur désirée avec l'autre main.

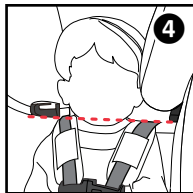

4. Ajuster la hauteur de l'appui-tête jusqu'à ce que les courroies du harnais se situent à hauteur **ÉGALE** ou **LÉGÈREMENT SUPÉRIEURE** des épaules de l'enfant **3**.

5. Desserrer le bouton jusqu'au son d'un « clic » afin d'être certain que le harnais est sécurisé.

! AVERTISSEMENT: S'assurer que l'appui-tête est bien sécurisé en poussant doucement sur l'appui-tête vers le bas.

AVERTISSEMENT!

FAUTE D'AJUSTER CORRECTEMENT LES COURROIES DU HARNAIS POURRAIT ENTRAÎNER DE BLESSURES GRAVES OU LA MORT.

AJUSTEMENT DE LA COURROIE D'ENTREJAMBE

La courroie d'entrejambe offre deux (2) positions.

1. Accéder à la plaque métallique par le dessous de la base du siège ①.

2. Tourner la plaque métallique de façon à ce qu'elle puisse glisser dans l'ouverture de la base en plastique ②. Continuer à enfiler la courroie d'entrejambe à travers la base en plastique et la retirer complètement ③. Déplacer la courroie d'entrejambe dans la position désirée et la réinstaller.

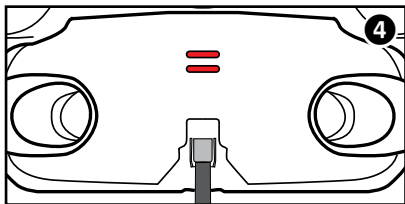
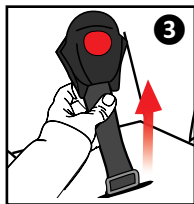
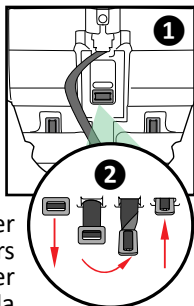

3. Guider la courroie d'entrejambe à travers la base plastique vers la fente désirée ①.

! **S'ASSURER** que la courroie est **ENTIÈREMENT** insérée dans la fente désirée et qu'elle ne soit **PAS** tordue. Tirer fermement afin d'assurer qu'elle soit bien attachée.

! **S'ASSURER** que la boucle fait face à l'**AVANT** **5**.

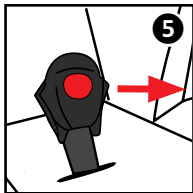

AVERTISSEMENT!

FAUTE DE RÉINSTALLER LA COURROIE D'ENTREJAMBE CORRECTEMENT PEUT ENTRAÎNER DES BLESSURES GRAVES OU LA MORT.

NE PAS OUBLIER de revérifier le positionnement des courroies du harnais régulièrement et de modifier le positionnement en hauteur lorsqu'il est nécessaire. Les courroies du harnais **DOIVENT** être insérées dans les fentes de hauteur **ÉGALE** ou **LÉGÈREMENT SUPÉRIEURE** à celle des épaules de l'enfant. Les coussinets d'épaule et le coussinet d'entrejambe sont offerts en option et ne font pas partie des dispositifs de sécurité du harnais.

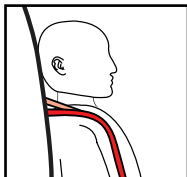

CONSEIL: Pour les enfants de plus de 18,1 kg (40 livres) qui ont besoin d'un harnais plus long, retirer le coussin de soutien pour le corps (s'il y a lieu).

INSTALLATION DU SYSTÈME DE RETENUE POUR ENFANT À L'AIDE DU DISPOSITIF « SAU » OU DE LA CEINTURE DU VÉHICULE

Vous pouvez installer le système de retenue pour enfant à l'aide du dispositif « SAU » **OU** à l'aide de la ceinture du véhicule.

Dispositif « SAU »: Le Système d'ancrage universel d'attaches inférieurs (« SAU ») est conçu pour

l'installation du système de retenue pour enfant **SANS RECOURS** aux ceintures de sécurité du véhicule.

! Le dispositif « SAU » doit être utilisé **SEULEMENT** si le véhicule est équipé des ancrages d'attaches « SAU » et s'il comporte des positions d'assise désignées à cet effet. Consulter le manuel du véhicule afin de savoir si votre véhicule est équipé de positions d'assise compatibles avec le dispositif « SAU ».

Ceinture du véhicule: Si l'utilisation du dispositif « SAU » ne vous est pas possible, vous **DEVEZ** utiliser la ceinture sous-abdominale ou trois points du véhicule afin d'installer le système de retenue pour enfant dans le véhicule.

« SAU » (SYSTÈME D'ANCRAGE UNIVERSEL)

Si votre véhicule est doté d'un système d'ancrage « SAU », les points d'ancrage désignés « SAU » pourraient être visibles dans le pli du siège, sinon les repérer à l'aide du symbole suivant.



Consulter le manuel de votre véhicule pour toutes précisions sur les emplacements désignés « SAU » de votre véhicule, l'identification des ancrages et les exigences pour usage avec un système de retenue pour enfant.

! Utiliser la ceinture du véhicule (et **NON** les crochets désignés « SAU ») pour toute installation pour un enfant pesant plus de 22,68 kg (50 livres).

Points d'ancrage de la courroie d'ancrage supérieure



Pli du siège du véhicule

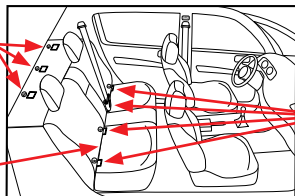

Points d'ancrages « SAU »



! AVERTISSEMENT : CONSULTEZ LE MANUEL DE VOTRE VÉHICULE POUR CONNAÎTRE L'EMPLACEMENT EXACT DE CES COMPOSANTS DANS VOTRE VÉHICULE, ET POUR CONNAÎTRE LA MASSE MAXIMALE AUTORISÉ POUR L'UTILISATION DU DISPOSITIF « SAU » AVANT L'INSTALLATION CAR CERTAINS FABRICANTS EXIGENT UNE MASSE MAXIMALE INFÉRIEUR POUR L'UTILISATION DU DISPOSITIF « SAU ».

INSTALLATION À L'AIDE DU DISPOSITIF « SAU »

1. Décrocher le dispositif « SAU » des boucles de rangement. Afin de faciliter l'installation, retirer le dispositif « SAU » jusqu'à son point maximal. S'assurer que la sangle « SAU » ne soit **PAS** tordue et que les connecteurs « SAU » soient orientés vers le bas ①.

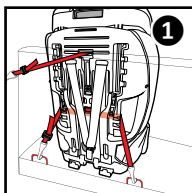

2. Placer le système de retenue pour enfant fermement contre le dos d'un siège de véhicule faisant face à l'avant, bien centré au milieu des ancrages désignés « SAU ».

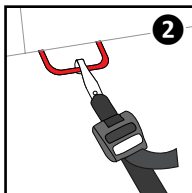

3. Accrocher les crochets du dispositif « SAU » aux ancrages inférieurs du véhicule tout en s'assurant que les crochets sont orientés vers le bas ②. Tirer fermement afin d'assurer qu'ils soient bien attachés. **LA SANGLE DOIT ÊTRE À PLAT ET NE DOIT PAS ÊTRE TORDUE.**

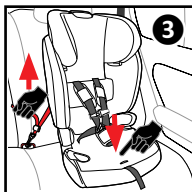

4. Resserer le dispositif « SAU » en retenant la base du système de retenue avec votre genou et en poussant le système de retenue en utilisant tout votre poids vers le bas tout en tirant l'extrémité libre de la sangle d'ajustement ④.

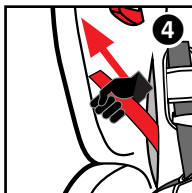

CONSEIL: S'il vous est impossible de serrer le dispositif « SAU » à l'aide de la méthode décrite ci-haut, essayer autrement en tirant sur la sangle désignée « SAU » vers le haut par la voie destinée à la sangle (sous la housse) ④, et resserrer par la suite.

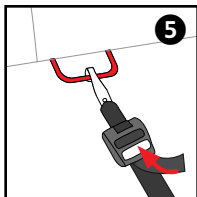

5. Au besoin, pousser sur le bouton de relâchement afin de desserrer le dispositif « SAU » ⑤.

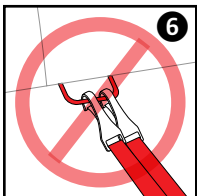

! AVERTISSEMENT: NE JAMAIS rattacher deux connecteurs du dispositif « SAU » à un seul ancrage du véhicule désigné « SAU » sauf s'il est expressément permis par le fabricant ⑥.

6. Sécuriser le haut du système de retenue à l'aide de la courroie d'ancrage supérieure (voir «Utiliser la courroie d'ancrage supérieure»).

! Effectuer une vérification pour s'assurer d'une bonne installation (voir «Vérification de l'installation»). Effectuer cette vérification chaque fois que vous montez à bord du véhicule avec votre enfant et réajuster le système de retenue pour enfant régulièrement selon la croissance de votre enfant.

INSTALLATION À L'AIDE DE SYSTÈME DE CEINTURE DE SÉCURITÉ À 3 POINTS

Si l'utilisation du dispositif « SAU » ne vous est pas possible, utilisez la méthode d'installation par ceinture de sécurité suivante.

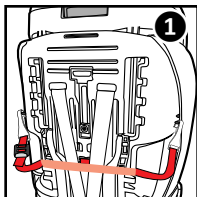

! AVERTISSEMENT: Le dispositif « SAU » doit être rangé lors de l'usage de la ceinture du véhicule. Ranger les deux crochets du

dispositif « SAU » en les pinçant après les boucles en tissu sur chaque côté de le dossier ①.

1. Placer le système de retenue pour enfant fermement contre le dos d'un siège de véhicule faisant face à l'avant.

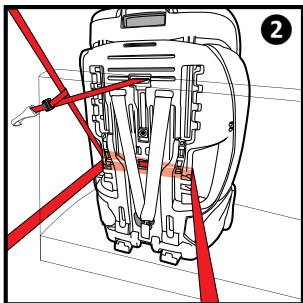

2. Enfiler la ceinture de sécurité dans la fente de la ceinture prévue à cet effet et la faire sortir de l'autre côté. Se référer aux illustrations pour l'enfillement approuvé de la ceinture trois points ②.

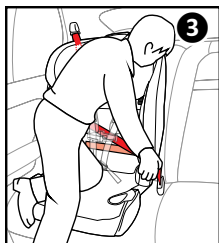

3. Boucler la ceinture du véhicule. La ceinture du véhicule ne **DOIT PAS** être tordue.

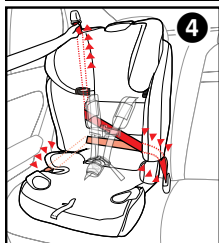

Pour activer l'enrouleur de la ceinture du véhicule:

4. Tirer la ceinture jusqu'à sa longueur maximale (jusqu'à ce qu'elle ne peut être tirée plus loin). Ceci activera alors l'enrouleur.

5. Resserrer la ceinture du véhicule en retenant la base du système de retenue avec votre genou et en utilisant tout votre poids afin de pousser le système de retenue vers le bas ③ tout en relâchant la ceinture libérée sur sa longueur jusqu'à ce qu'elle se soit complètement resserrée ④.

6. L'enrouleur activé de la ceinture ne permettra pas d'ajouter de la longueur à la ceinture jusqu'à ce qu'elle soit débouclée.

Pour plus de renseignements sur le resserrement de votre ceinture de sécurité, consulter le manuel de votre véhicule.

7. Sécuriser le haut du système de retenue en utilisant la courroie d'ancrage supérieure (voir «Utiliser la courroie d'ancrage supérieure»).

UTILISER LA COURROIE D'ANCRAGE SUPÉRIEURE

! L'USAGE DE LA COURROIE D'ANCRAGE SUPÉRIEURE EST OBLIGATOIRE EN TOUT TEMPS LORS DE L'UTILISATION DU SYSTÈME DE RETENUE POUR ENFANT EN MODE «HARNAIS». L'utilisation de ce système de retenue pour enfant à l'aide de la courroie d'ancrage supérieure ancrée au véhicule, comme il est indiqué dans le présent manuel, pourrait réduire les risques et la gravité de blessures ou les risques de mortalité de votre enfant lors d'un arrêt brusque ou d'une collision.

Chaque position d'assise désignée « SAU » dispose d'ancrages pour les courroies d'ancrage supérieures. Consulter le manuel de votre véhicule pour les emplacements des ancrages pour les courroies d'ancrage supérieures. Si votre véhicule n'est pas équipé d'un ancrage pour la courroie d'ancrage supérieure, il est possible d'en installer. Parler avec le concessionnaire de votre véhicule ou un mécanicien certifié afin de déterminer l'emplacement et la méthode d'installation indiqués.

Les ancrages pour les courroies d'ancrage supérieures pourraient être identifiés par un des symboles suivants :

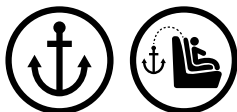

- Vérifier que la courroie d'ancrage supérieure est bien rattachée au système de retenue pour enfant.
- Boucler la courroie d'ancrage supérieure au point d'ancrage en s'assurant que la boucle est orientée vers le bas et que la courroie n'est pas tordue ①.
- Avec le système de retenue installé à l'aide du dispositif

« SAU » ou de la ceinture de sécurité du véhicule, serrer la courroie d'ancrage supérieure en tirant sur l'extrémité libre de la courroie d'ancrage supérieure ②.

- Pour desserrer, appuyer sur le bouton de dégagement de la courroie d'ancrage supérieure ③.

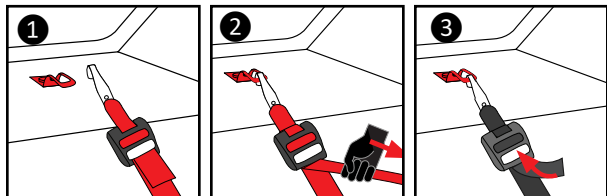

! AVERTISSEMENT: S'assurer que la courroie **N'EST PAS** tordue.

VÉRIFICATION DE L'INSTALLATION

Effectuer cette vérification **CHAQUE FOIS** que vous montez à bord du véhicule avec votre enfant et réajuster le système de retenue pour enfant régulièrement selon la croissance de votre enfant :

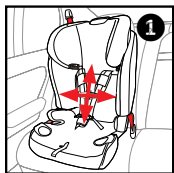

Tirer sur le système de retenue pour enfant vers l'avant et l'arrière et d'un côté à l'autre afin de s'assurer que le dispositif « SAU » ou la ceinture de sécurité du véhicule ne glisse ou se desserre et que le système de retenue pour enfant ne se déplace pas facilement ①.

Le dos du système de retenue pour enfant (le point de contact) doit être sécurisé de façon à limiter son mouvement à moins de 2,5 cm (1 po) dans n'importe quelle direction.

S'assurer que les boulons sur les côtés et la bielle de le dossier sont bien serrés.

Si le système de retenue est desserré ou n'est pas correctement ajusté, répéter les étapes ou trouver lui un autre emplacement (voir « Positions d'assise du véhicule »).

INSTALLATION DU PINCE DE SÉCURITÉ

Une pince de sécurité est fourni afin d'empêcher certaines ceintures de sécurité du véhicule de se desserrer lors d'un arrêt brusque ou une collision. La pince de sécurité doit être utilisé **SEULEMENT** avec une ceinture trois points. Un tel dispositif ne résoudra pas forcément tous les problèmes liés aux ceintures de sécurité de véhicule.

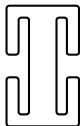

Si la ceinture trois points de votre véhicule est dotée d'un enrouleur à verrouillage d'urgence (de type «ELR») qui **NE PEUT PAS** être converti afin de fonctionner comme une ceinture dotée d'un enrouleur de verrouillage automatique (de type «ALR»), il sera donc **OBLIGATOIRE** d'utiliser la pince de sécurité.

En cas de doute concernant le type de système de ceinture de votre véhicule ou son emploi, consulter le manuel de votre véhicule.

- Suivre les directives afin de sécuriser correctement la ceinture trois point du véhicule (voir «Installation à l'aide de système de ceinture de sécurité à 3 points»).
- Lorsque la ceinture est bien attachée et ajustée, saisir ensemble les deux courroies (sous-abdominale et diagonale) au point le plus près possible de la plaque de la boucle de la ceinture du véhicule. Déboucler la ceinture sans lui permettre de se desserrer.
- Fixer la pince de sécurité autour des deux ceintures sous-abdominale et diagonale ①.
- Positionner la pince de sécurité à une distance d'environ 2,5 cm (1 po) de la plaque de la boucle de la ceinture du véhicule.
- Reboucler la ceinture. Vérifier que la ceinture sous-abdominale est bien immobilisée en tirant fermement.

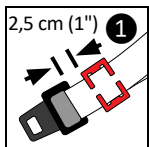

Si la ceinture se déplace ou se desserre, répéter l'installation du dispositif.

Vérifier si le système de retenue pour enfant est bien sécurisé. Le système de retenue pour enfant devrait

être **ENTIÈREMENT** immobilisé contre toutes les surfaces avec lesquelles il fait contact avec le véhicule. Si le système de retenue pour enfant peut être bougé de plus de 2,5 cm (1 po) dans n'importe quelle direction de son point de connexion, désinstaller le complètement et répéter les étapes ci-haut jusqu'à ce que le siège soit bien installé (voir «Vérification de l'installation»). Pour toute question, veuillez appeler le service à la clientèle de Harmony Juvenile Products.

- ! Bien ranger la pince de sécurité lorsqu'il n'est pas en usage.
- ! **NE PAS** utiliser la pince de sécurité en mode «siège d'appoint».

UTILISATION DU SYSTÈME DE RETENUE AVEC HARNAIS INTÉGRÉ



AVERTISSEMENT!

FAUTE DE SÉCURISER ET DE RESSERRER LE SYSTÈME DE HARNAIS CORRECTEMENT PEUT PERMETTRE À L'ENFANT D'ÊTRE PROJETÉ DU SYSTÈME DE RETENUE EN CAS DE VIRAGE SERRÉ, D'ARRÊT BRUSQUE OU DE COLLISION QUI POURRAIT ENTRAÎNER DE BLESSURES GRAVES OU LA MORT.

Lors d'une collision, le système de retenue pour enfant n'offrira aucune protection pour votre enfant à moins qu'il soit correctement retenu à l'aide des courroies du harnais. **NE PAS** confondre le confort et la sécurité. Le système de harnais **DOIT** être bien ajusté. Suivre ces directives attentivement.

- ! L'erreur la plus fréquemment commise est l'utilisation incorrecte de ce système de harnais. Il est **TRÈS** important de bien lire, bien comprendre et bien suivre **TOUS** les consignes et les avertissements. **NE PAS** confondre le confort et la sécurité. Le système de harnais **DOIT** être bien ajusté en tout temps.

! Bien ajuster sur votre enfant le harnais fourni avec ce système de retenue pour enfant. Afin d'être bien ajustées, les courroies ne devraient pas avoir de jeu. Elles ne devraient pas pincer la peau de l'enfant ni retenir l'enfant dans une position anormale. Vous ne devriez pas être capable de glisser plus qu'**UN DOIGT** entre les courroies du harnais et l'épaule de votre enfant.

! Éviter le port de vêtements excessivement gonflant.

SÉCURISER L'ENFANT DANS LE SYSTÈME DE RETENUE POUR ENFANT

• Adjuster la hauteur du harnais (voir «Consignes à suivre avant l'utilisation de votre système de retenue»).

1. Déboucler la pince du harnais en appuyer sur le bouton tout en séparant les deux extrémités de la pince ①.

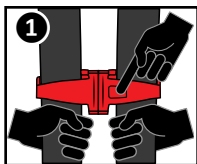

2. Pour desserrer les courroies du harnais : Pousser bouton de réglage en métal du harnais situé à l'avant du système de retenue immédiatement **AU-DESSUS** de la courroie de réglage (sous le tissu) ② et tirer simultanément sur les courroies du harnais vers soi ③.

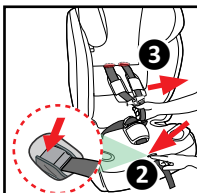

3. Déboucler les courroies du harnais en poussant sur le bouton de déverrouillage **ROUGE** et en retirant les pinces de la boucle ④. Séparer les courroies du harnais vers les côtés.

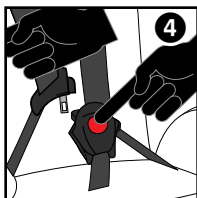

CONSEIL: Insérer les pinces de la boucle dans les boucles situées des deux côtés du le siège comme indiqué ⑤.

4. Asseoir l'enfant dans le système de retenue avec son dos plat contre le dossier.

5. Ajuster la hauteur de l'appui-tête pour que le bas de l'appui-tête soit **ÉGAL OU LÉGÈREMENT PLUS HAUT** que le haut des épaules de l'enfant.

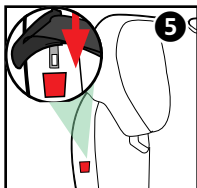

6. Positionner les courroies du harnais par-dessus les épaules de l'enfant et les boucler jusqu'à ce qu'un « clic » confirme qu'elles sont bien en place ⑥.

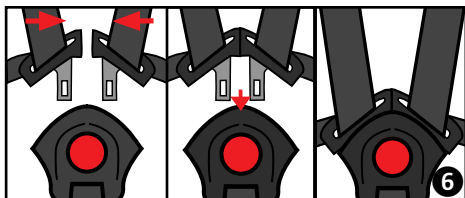

! **S'ASSURER** que les pinces et la boucle du harnais soient correctement bouclées en tirant doucement sur chacune d'elles.

! **S'ASSURER** que les courroies ne soient pas tordues.

! **NE PAS** utiliser le système de retenue pour enfant si le système de harnais ne peut pas être correctement verrouillé.

7. Reboucler la pince du harnais ⑦.

8. Resserrer le système de harnais en tirant sur la courroie de réglage à l'avant du harnais jusqu'à ce que l'ensemble des courroies soit bien serré ⑧.

! **S'ASSURER** que les courroies sont à plat et bien ajustées contre les épaules et les cuisses de l'enfant. Vous ne devriez **PAS** être capable de glisser plus qu'un doigt entre la courroie et l'épaule de l'enfant ⑨.

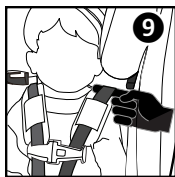
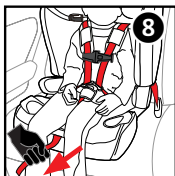
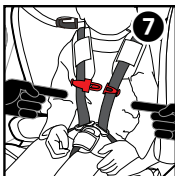

Afin d'être bien ajustées, les courroies ne devraient pas avoir de jeu. Une courroie bien ajustée devrait former une ligne droite sans affaissement. Elle ne devrait pas pincer la peau de l'enfant ni retenir l'enfant dans une position anormale.

9. Positionner la pince du harnais au centre de la poitrine de l'enfant à la hauteur des aisselles et dégagée du cou de l'enfant.

RETIRER L'ENFANT DU SYSTÈME DE RETENUE POUR ENFANT

1. Ouvrir la pince de poitrine du harnais en appuyant sur le bouton tout en séparant la pince de poitrine à deux parties.
2. Desserrer le système de harnais en poussant le bouton de réglage en métal situé à l'avant du harnais tout en tirant les courroies du harnais vers soi.
3. Déboucler les courroies du système de harnais en poussant sur le bouton de déverrouillage **ROUGE**.

UTILISATION DU SYSTÈME DE RETENUE POUR ENFANT EN MODE «SIÈGE D'APPOINT» (SANS LE SYSTÈME DE HARNAIS INTÉGRÉ)

ENLEVER/INSTALLER LE HARNAIS

1. Déboucler la pince et la boucle du harnais.
2. En faisant face à l'arrière du système de retenue, retirer les courroies du système de harnais de la plaque séparatrice **1**.
3. Ajuster l'appui-tête à sa hauteur maximale et retirer les courroies de leurs fentes sur le dossier **2**.
4. Placer le système de retenue pour enfant sur son côté et repérer la plaque de verrouillage métallique

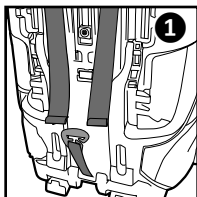

de chaque courroie du harnais au revers de la base du système de retenue. Faire tourner chaque plaque métallique afin de lui permettre de se libérer vers le haut et à travers la base plastique.

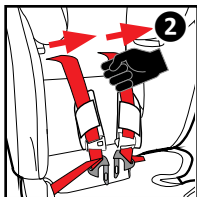

5. Répéter la procédure pour enlever la courroie d'entrejambe.

6. Entreposer le système de harnais et la courroie d'entrejambe dans son ensemble pour usage futur.

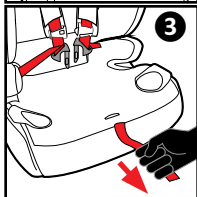

7. Tirer sur la courroie de réglage du harnais jusqu'à sa longueur maximale. Ceci verrouillera alors la plaque séparatrice sur la base du siège ③.

8. Bien enrouler la courroie, la nouer à l'aide d'un élastique et la ranger sous la housse du système de retenue dans l'ouverture du dispositif de réglage par l'avant.

Pour la réinstallation, suivre les mêmes directives, mais en ordre inverse.

CONSIGNES À SUIVRE AVANT L'UTILISATION DE VOTRE SIÈGE D'APPOINT

AVERTISSEMENT!

L'ERREUR LA PLUS FRÉQUEMMENT COMMISE PAR LES CONSOMMATEURS EST L'UTILISATION INCORRECTE DE LA CEINTURE DE SÉCURITÉ 3-POINTS DU VÉHICULE. IL EST TRÈS IMPORTANT DE BIEN LIRE, BIEN COMPRENDRE ET BIEN SUIVRE TOUS LES AVERTISSEMENTS ET CONSIGNES. NE PAS CONFONDRE LE CONFORT ET LA SÉCURITÉ. LA CEINTURE DE SÉCURITÉ 3-POINTS DU VÉHICULE DOIT ÊTRE BIEN AJUSTÉE EN TOUT TEMPS.

! **S'ASSURER** que le positionnement de la ceinture diagonale est approprié pour la hauteur de votre enfant. **EN FAIRE LA VÉRIFICATION RÉGULIÈREMENT.**

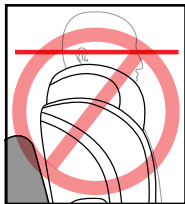

! **AVERTISSEMENT** : **NE PAS** utiliser ce siège d'appoint si le point milieu de la tête de l'enfant dépasse le haut de l'appui-tête du siège d'appoint lorsque l'appui-tête est à sa hauteur maximale.

AVERTISSEMENT!

! ASSUREZ-VOUS DE **TOUJOURS AIDER** L'ENFANT À S'INSTALLER ET À SORTIR DU SYSTÈME DE RETENUE/SIÈGE D'APPOINT.

! AFIN D'ÉVITER LE RENVERSEMENT DU SIÈGE, **NE JAMAIS** PERMETTRE À L'ENFANT DE S'APPUYER SUR LES ACCOUDOIRS LORSQU'IL S'INSTALLE OU SORT DU SIÈGE.



! **S'ASSURER** QUE LE SIÈGE D'APPOINT EST À NIVEAU, STABLE ET NE BERCE PAS. SI LE SIÈGE D'APPOINT N'EST PAS STABLE, ESSAYEZ UN AUTRE EMPLACEMENT. SUR LES VÉHICULES ÉQUIPÉS DE SIÈGES LARGES ET PLATS, UNE SERVIETTE ROULÉE PEUT ÊTRE PLACÉE SUR LE CÔTÉ EXTÉRIEUR (PORTE) POUR STABILISER LE SIÈGE D'APPOINT.

! **NE RIEN AJOUTER EN ARRIÈRE OU SOUS LE SIÈGE D'APPOINT.**

SÉCURISER L'ENFANT ET LE SIÈGE D'APPOINT DANS LE VÉHICULE

AVERTISSEMENT!

FAUTE DE SÉCURISER L'ENFANT CORRECTEMENT DANS LE SIÈGE D'APPOINT AUGMENTE LES RISQUES DE BLESSURES GRAVES OU DE MORT EN CAS DE VIRAGE SERRÉ, D'ARRÊT BRUSQUE OU DE COLLISION. Lors d'une collision, le siège d'appoint n'offre **AUCUNE** protection à votre enfant à moins que la ceinture à 3-points soit correctement sécurisée. Suivre ces instructions attentivement afin de sécuriser votre enfant correctement.

! **NE PAS** utiliser ce siège d'appoint s'il ne peut pas être correctement équilibré, stabilisé et installé selon les instructions de ce manuel. Il est possible que ce siège d'appoint ne convienne à aucune position d'assise offerte par votre véhicule soit en raison de la surface du siège, du type de ceinture de sécurité, ou du système de coussins de sécurité gonflables. Veuillez lire les instructions contenues dans ce manuel ainsi de celles du manuel de votre véhicule et les suivre attentivement.

! **NE PAS** utiliser de coussins de soutien pour la tête et le corps dans en mode « siège d'appoint » (s'il y a lieu).

! **AVERTISSEMENT:** Vous **DEVEZ** utiliser la ceinture à 3-points du véhicule pour sécuriser votre enfant dans le siège d'appoint. Le dispositif « SAU » **NE SÉCURISE AUCUNEMENT** votre enfant dans le siège d'appoint ①.

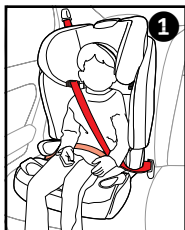

! **AVERTISSEMENT:** Les ceintures de sécurité du véhicule **DOIVENT** être tendues, ajustées au corps de l'enfant et ne devraient pas être tordues ①.

! NE JAMAIS utiliser une ceinture sous-abdominale seule pour sécuriser un enfant dans le siège d'appoint **2**.



! NE JAMAIS UTILISER UNE CEINTURE DIAGONALE MAL SERRÉE.

! NE JAMAIS positionner la ceinture diagonale sous le bras de l'enfant **3** ou mettre la ceinture diagonale derrière le dos de l'enfant **4**.



! La ceinture sous-abdominale de la ceinture à 3-points DOIT être bien ajustée contre le bas des hanches de l'enfant, pour bien maintenir le bassin, et touchant à peine les cuisses. La ceinture sous-abdominale ne DOIT PAS être positionnée contre l'estomac puisque cela pourrait entraîner de graves blessures à l'enfant lors de virage serré, d'arrêt brusque ou de collision.



! NE PERMETTEZ PAS à l'enfant de s'affaisser dans le siège, de se laisser glisser vers le bas du siège ou de permettre au système de ceintures de se desserrer **5**. Si l'enfant ne peut pas maintenir correctement le positionnement de la ceinture de sécurité du véhicule, **NE PAS** utiliser ce siège d'appoint.

! NE PAS positionner la ceinture du véhicule par-dessus les accoudoirs **6**.

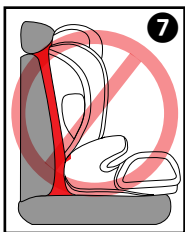

! L'appui-tête du véhicule ne devrait pas causer d'écart entre le siège du véhicule et le siège d'appoint **7**. Si c'est le cas, retirer l'appui-tête du véhicule.

! **NE PAS** utiliser de points de contact porteurs autres que ceux décrits dans les instructions et marqués sur le système de retenue pour enfants.

EN CAS DE DOUTE AU SUJET DE CES POINTS OU POUR TOUTE AUTRE QUESTION CONCERNANT L'INSTALLATION, PRIÈRE DE COMMUNIQUER AVEC HARMONY JUVENILE PRODUCTS.

INSTALLATION - SIÈGE D'APPOINT AVEC LE DOSSIER



AVERTISSEMENT!

À CAUSE DE PLUSIEURS DIFFÉRENTS ANGLES DES ENROULEURS DE CEINTURE DE SÉCURITÉ DU VÉHICULE, L'EXCÈS DE CEINTURE SUR LE SYSTÈME DE CEINTURE DU VÉHICULE N'EST PAS TOUJOURS RETIRÉ AUTOMATIQUEMENT. Une fois que la ceinture sous-abdominale et la ceinture diagonale sont correctement positionnées et que la boucle est attachée, **REMETTRE L'EXCÈS DE CEINTURE MANUELLEMENT DANS LE RÉTRACTEUR POUR RESSERRER L'ENSEMBLE DU SYSTÈME.**

1. Placer le siège d'appoint fermement contre le dos d'un siège de véhicule faisant face à l'avant. Le siège du véhicule **DOIT** être équipé d'une ceinture de sécurité à 3-points du véhicule. Le siège d'appoint doit être à niveau, bien stabilisé, et ne doit pas basculer d'un côté ou de l'autre (voir «Positions d'assise du véhicule»).
2. Asseoir l'enfant dans le siège d'appoint avec son dos plat contre le dos du siège d'appoint.
3. Ajuster la hauteur de l'appui-tête pour que la ceinture diagonale soit **ÉGAL** ou **JUSTE AU-DESSUS** le haut des épaules de l'enfant.

4. Enfiler la ceinture diagonale de la ceinture trois points dans le guide de positionnement de l'appui-tête **1** et s'assurer que la ceinture diagonale soit positionnée contre la poitrine et les épaules de l'enfant, et **NON** contre son visage ou son cou.

5. Enfiler les deux côtés de la ceinture sous-abdominale sous **LES DEUX** accoudoirs. Enfiler l'extrémité inférieure de la ceinture diagonale sous l'accoudoir du côté de la boucle **2**. **S'ASSURER** que la ceinture est bien ajustée sur les hanches de l'enfant. Il est important que la ceinture sous-abdominale soit basse, pour bien maintenir le bassin, touchant à peine les cuisses, **SANS** être positionnée contre son estomac.

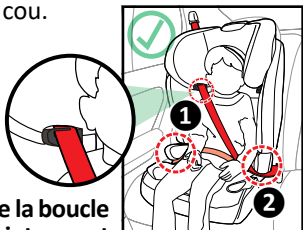

6. Boucler la ceinture du véhicule. S'assurer que la ceinture est bien bouclée en tirant doucement sur celle-ci.

! LES DEUX CÔTÉS DE LA CEINTURE SOUS-ABDOMINALE DOIVENT PASSER SOUS LES DEUX ACCOUDOIRS, ET L'EXTRÉMITÉ INFÉRIEURE DE LA CEINTURE DIAGONALE DOIT PASSER SOUS L'ACCOUDOIR DU CÔTÉ DE LA BOUCLE.

! Les sangles retenant le système de retenue au véhicule doivent être serré, toute sangle retenant l'enfant doit être ajusté au corps de l'enfant, et toutes les sangles ne doivent pas être tordu.

! NE JAMAIS UTILISER UNE CEINTURE SOUS-ABDOMINALE SEULE POUR SÉCURISER CE SIÈGE D'APPOINT POUR ENFANT.

! AVERTISSEMENT: Afin d'éviter tout risque d'enchevêtrement, voir «Enchevêtrement avec la ceinture du véhicule».

INSTALLATION - SIÈGE D'APPOINT SANS LE DOSSIER

Voir «Assembler/désassembler le dossier» afin de savoir comment retirer le dossier.

1. Placer le siège d'appoint fermement contre le dos d'un siège de véhicule faisant face à l'avant. Le siège du véhicule **DOIT** être équipé d'une ceinture de sécurité à 3-points du véhicule. Le siège d'appoint doit être à niveau, bien stabilisé, et ne doit pas basculer d'un côté ou de l'autre (voir «Positions d'assise du véhicule»).
2. Asseoir l'enfant sur le siège d'appoint avec le dos de l'enfant plat contre le siège du véhicule.

3. **Enfiler les deux côtés de la ceinture sous-abdominale sous LES DEUX accoudoirs.** Enfiler l'extrémité inférieure de la ceinture diagonale sous l'accoudoir du côté de la boucle **1**. **S'ASSURER** que la ceinture est bien ajustée sur les hanches de l'enfant. Il est important que la ceinture sous-abdominale soit basse, pour bien maintenir le bassin, touchant à peine les cuisses, **SANS** être positionnée contre son estomac.

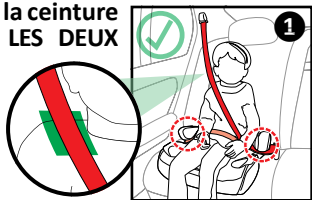

4. Boucler la ceinture du véhicule. S'assurer que la ceinture est bien bouclée en tirant doucement sur celle-ci.

! LES DEUX CÔTÉS DE LA CEINTURE SOUS-ABDOMINALE DOIVENT PASSER SOUS LES DEUX ACCOUDOIRS, ET L'EXTRÉMITÉ INFÉRIEURE DE LA CEINTURE DIAGONALE DOIT PASSER SOUS L'ACCOUDOIR DU CÔTÉ DE LA BOUCLE.

! Les sangles retenant le système de retenue au véhicule doivent être serré, toute sangle retenant l'enfant doit être ajusté au corps de l'enfant, et toutes les sangles ne doivent pas être tordu.

! NE JAMAIS UTILISER UNE CEINTURE SOUS-ABDOMINALE SEULE POUR SÉCURISER CE SIÈGE D'APPOINT POUR ENFANT.

! AVERTISSEMENT : Afin d'éviter tout risque d'enchevêtrement, voir «Enchevêtrement avec la ceinture du véhicule».

! LA CEINTURE DIAGONALE DU VÉHICULE DOIT ÊTRE À PLAT CONTRE L'ÉPAULE ET LA POITRINE DE L'ENFANT ET NON CONTRE SON VISAGE OU SON COU. Si la ceinture n'est pas correctement positionnée contre l'épaule et la poitrine de l'enfant, le guide de sécurité de positionnement **ROUGE** de la ceinture diagonale («Liste des pièces - T») **DOIT** être employé afin d'assurer un positionnement sécuritaire (voir «Utiliser le guide de sécurité de positionnement de la ceinture diagonale»).

INSTALLER/DÉSINSTALLER LE GUIDE DE SÉCURITÉ DE POSITIONNEMENT DE LA CEINTURE DIAGONALE

POUR INSTALLER :

1. Passer l'extrémité de la boucle de la sangle de la ceinture dans la fente située à l'arrière du siège **1** du côté **OPPOSÉ** du rétracteur du véhicule.

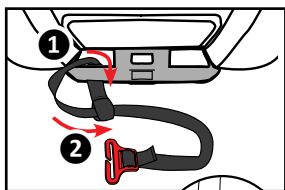

2. Passer l'attache rouge et la sangle dans la boucle **2** et tirer sur la sangle **3**.



Il vous est recommandé d'entreposer les pièces non utilisées du guide de sécurité de positionnement de la ceinture diagonale avec les autres pièces du siège d'appoint aux fins d'usage futur.

UTILISER LE GUIDE DE SÉCURITÉ DE POSITIONNEMENT DE LA CEINTURE DIAGONALE

1. Glisser la ceinture diagonale du véhicule dans l'attache **ROUGE** tout en assurant qu'elle demeure à plat. Positionner le guide de sécurité de positionnement de la ceinture immédiatement au-dessus de l'épaule de l'enfant **1**. Ajuster le guide de sécurité de positionnement de la ceinture en allongeant ou en raccourcissant la sangle pour un ajustement approprié.

! LA CEINTURE DIAGONALE DOIT ÊTRE POSITIONNÉE CONTRE L'ÉPAULE DE L'ENFANT.

- !** Toutes les courroies **DOIVENT** être bien resserrées et ne doivent **PAS** être tordues. **TOUT** excès de ceinture **DOIT** être retiré de la ceinture abdominale et la ceinture diagonale de la ceinture à 3-points pour assurer un ajustement serré.

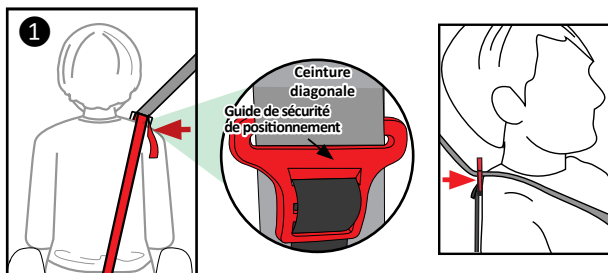

ENCHEVÊTREMENT AVEC LA CEINTURE DU VÉHICULE

! AVERTISSEMENT : Afin d'éviter tout enchevêtrement ou suffocation causés par les ceintures diagonales du véhicule, Harmony Juvenile Products conseille de prendre les précautions suivantes lors de l'installation de votre système de retenue :

1. Tirer sur la ceinture diagonale de la ceinture du véhicule à son point maximale jusqu'à ce que l'enrouleur soit verrouillé.

2. Laisser la ceinture s'escamoter **DOUCEMENT** afin qu'elle soit bien ajustée contre l'enfant.
3. **S'ASSURER** qu'aucune ceinture ne pince la peau de l'enfant ou ne retient l'enfant dans une position anormale.
4. Répéter les mêmes étapes pour toutes les ceintures du véhicule inutilisées.

! Apprendre à son enfant que les ceintures de sécurité ne sont pas des jouets et que l'on ne devrait **JAMAIS** jouer avec elles, que l'automobile soit en marche ou non.

! Soyez conscient **EN TOUT TEMPS** des activités de vos enfants sur le siège arrière.

INSTALLATION À BORD DES AÉRONEFS

Ce système de retenue est certifié pour usage à bord d'un avion **UNIQUEMENT** quand il est utilisé **AVEC** le système de harnais.

Ce système de retenue **N'EST PAS CERTIFIÉ** pour usage à bord d'un avion lorsqu'il est utilisé comme siège d'appoint **SANS** le système de harnais. Les sièges d'aéronefs ne sont pas équipés des ceintures de sécurité à 3-points requises pour l'utilisation de ce siège d'appoint.

CONSIGNES IMPORTANTES :

1. Consulter la compagnie aérienne avant d'utiliser ce système de retenue pour enfant à bord de tout avion afin de bien se conformer à tout règlement ou restriction.
2. Installer ce système de retenue pour enfant à bord de l'avion tel qu'il est indiqué pour une automobile à l'aide de la ceinture sous-abdominale mais **NE PAS** utiliser la courroie d'ancrage supérieure (voir la section «Installation à l'aide de système de ceinture de sécurité à 3 points»)

1 2.

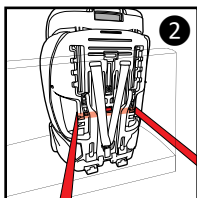
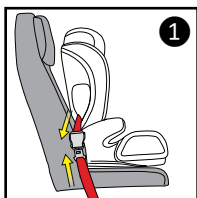

3. Ce siège peut ne pas s'ajuster à tous les aéronefs. S'il vous plaît contacter la compagnie aérienne avant de voyager pour vérifier l'ajustement.

RANGEMENT DU MANUEL D'INSTRUCTIONS

Nous vous conseillons de ranger votre manuel d'instructions dans la poche située sous le housse du dossier, sur le côté du système de retenue pour enfants. Replacer la poche sous le tissu lorsque le siège est utilisé.

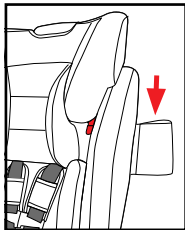

Lorsque vous utilisez le siège comme siège d'appoint sans dossier, nous vous conseillons de ranger votre manuel d'instructions sous la housse en tissu située sur le dessus du siège d'appoint.

INSTALLER/RETIRER LA HOUSSE DU SIÈGE

POUR RETIRER

Voir «Enlever/installer le harnais».

APPUI-TÊTE :

1. Décrocher les boucles élastiques de chaque ouverture de guide de ceinture diagonale d'appui-tête au bas de l'appui-tête.
2. Tirer doucement les côtés élastiques vers le haut et par-dessus l'appui-tête.

DOSSIER :

1. Décrocher les boucles élastiques du haut du dossier (derrière l'appui-tête), saisir la housse en tissu par le haut du dossier et faire glisser doucement la housse pour la retirer.

BASE :

1. Retirer le dossier (voir «Assembler/désassembler le dossier»).
2. Décrocher les boucles élastiques qui se trouvent sous la base, vers l'avant du siège (x2). Tirer doucement les côtés élastiques de la housse du siège vers le haut et par-dessus la base du siège, puis la retirer.

POUR INSTALLER

Pour la réinstallation des housses en tissu, répéter les mêmes étapes, mais en ordre inverse et replier les élastiques autour des porte-gobelets de la base du siège.

! **ATTENTION** : Réinstaller le système de harnais, s'il y a lieu (voir «Enlever/installer le harnais»).

ENTRETIEN

NETTOYER LA HOUSSE DU SIÈGE :

- **LAVEZ SÉPARÉMENT À LA MACHINE** à l'eau froide au cycle délicat.
 - **NE PAS JAVELLISER.**
 - **SÉCHER À L'AIR** pour prévenir le rétrécissement.
- !** **NE PAS** laver les coussinets en mousse insérés sous la housse du siège (s'il y a lieu).

NETTOYER LE MOULAGE PLASTIQUE:

- **LAVÉ À L'ÉPONGE** en utilisant de l'eau tiède et du savon doux.
- **SÈCHER À L'AIDE D'UNE SERVIETTE.**
- **NE PAS** utiliser de solvant, de nettoyant abrasif ou désassembler le système de retenue en aucune manière sauf en cas d'instructions contraire.

NETTOYER LES COURROIES DU HARNAIS ET DU DISPOSITIF « SAU » :

- Nettoyer à la main à l'aide d'un chiffon humide. **NE PAS JAVELLISER. NE PAS** plonger les courroies dans l'eau puisque ceci pourrait les affaiblir.

NETTOYER LES PIÈCES MÉTALLIQUES ET PLASTIQUES DU HARNAIS :

- Laver avec un savon doux et de l'eau froide à l'aide d'un chiffon humide.
- !** **NE JAMAIS** lubrifier la boucle. Si la boucle ou le dispositif de réglage du harnais deviennent coincés ou refusent de rester serrés, vérifier pour des corps étrangers (nourriture, débris, etc.). Retirer tout objet à l'aide de petite pince ou nettoyer à l'aide d'une ouate. Si le harnais refuse de rester serré même lorsque

la boucle est bien verrouillée, **NE PAS UTILISER** ce système de retenue pour enfant. Appelez Harmony Juvenile Products afin de faire l'achat d'une boucle ou d'un harnais de remplacement.

GARANTIE

Ce système de retenue est fabriqué par **Harmony Juvenile Products (HJP)**. HJP s'engage aux dispositions suivantes devant l'acheteur au détail de ce produit :

GARANTIE LIMITÉE D'UN AN

La couverture de la garantie de ce système de retenue comprend tout matériel défectueux et toute malfaçon pour une durée de **UN (1) AN** suivant la date du premier achat. Le reçu original est requis pour valider votre garantie. À sa discrétion, HJP fournira des pièces de rechange pour ce produit ou remplacera le produit. HJP se réserve le droit de cesser la suite, de modifier ou de substituer étoffes, pièces, modèles ou produits.

Pour présenter une réclamation au titre de cette garantie, vous devrez contacter le service à la clientèle HJP depuis le site **www.harmonyjuvenile.com**, en appelant 1-877-306-1001, ou en écrivant au 2435 rue Guénette, Montréal, Québec, Canada, H4R 2E9.

Une preuve d'achat est requise et tous frais d'expédition devront être payés par le consommateur.

RESTRICTIONS

Cette garantie ne couvre pas :

1. Les dommages causés par la négligence, le mésusage ou tout usage non conforme aux directives du présent manuel.
2. Les dommages et usures causés par une utilisation excessive.
3. Le remplacement de la housse qui résulte de l'usure naturelle ou de la perte de couleur de la housse en raison de l'exposition au soleil ou aux rayons UV.

L'utilisation de housses, ajouts, jouets, accessoires ou

dispositifs de resserrement étiquetés d'une marque autre que HJP n'est pas approuvé par HJP. Leur utilisation pourrait faire en sorte que le système de retenue ne conforme plus les normes de sécurité fédérales ou donne un mauvais rendement en cas de collision. Leur utilisation annule automatiquement la garantie HJP.

RESTRICTIONS DES DOMMAGES

La garantie et les recours invoqués par la présente sont exclusifs et remplacent tout autre, qu'il soit par écrit ou verbal, exprimé ou tacite. En aucun cas ne sera tenu responsable devant le consommateur ni HJP ni tout détaillant à la vente de ce produit pour tout dommage, y inclut tout dommage connexe ou corrélatif, pour perte de jouissance découlant de l'usage ou empêchement d'usage de ce produit.

VEUILLEZ ENREGISTRER LA GARANTIE DE VOTRE SYSTÈME DE RETENUE DANS LES 30 JOURS SUIVANTS L'ACHAT DU PRODUIT AFIN D'ACCÉLÉRER LES RÉCLAMATIONS AU TITRE DE LA GARANTIE ET AUX FINS DE VÉRIFICATION DE LA DATE D'ACHAT.

NOTES:

NOTES: